

SET

अनुक्रमांक  
Roll No.

Z

प्रश्न पुस्तिका क्रमांक  
Booklet Sl. No.

176356

अभ्यर्थी के हस्ताक्षर  
Candidate's Signature

कक्ष निरीक्षक के हस्ताक्षर  
Invigilator's Signature

## अध्यापक पात्रता परीक्षा ( प्रथम ) — 2014

समय : 2 घण्टे 30 मिनट  
Time : 2 hours 30 mins

पूर्णांक : 150  
Full Marks : 150

नोट : अभ्यर्थी प्रश्नपत्र हल करने से पूर्व इस प्रश्न-पुस्तिका के प्रथम पृष्ठ तथा अंतिम पृष्ठ पर मुद्रित महत्वपूर्ण निर्देशों को ध्यानपूर्वक पढ़ लें।

Note : Before answering the questions the candidate should read carefully the Important Instructions printed on the first page and on the last page of this Question Booklet.

### महत्वपूर्ण निर्देश Important Instructions

1. सील खोलने के तुरन्त बाद प्रश्न-पुस्तिका की जांच कर निश्चित कर लें कि पुस्तिका में कोई त्रुटि तो नहीं है और पेज पूरे हैं। कोई त्रुटि पाये जाने पर इसकी जानकारी तुरन्त अपने कक्ष निरीक्षक को दें। आवश्यकतानुसार पुस्तिका बदल दी जायेगी।
2. अभ्यर्थी को कुल 150 प्रश्न हल करने हैं। प्रत्येक प्रश्न 1 अंक का है।
3. प्रश्नों का हल दिये गये ओ०एम०आर० उत्तर पत्रक पर देना है।
4. ओ०एम०आर० उत्तर पत्रक भरने से पूर्व ओ०एम०आर० उत्तर पत्रक पर दिये गये निर्देशों को ध्यान पूर्वक पढ़ लें।
5. प्रत्येक प्रश्न के लिए चार उत्तर विकल्प दिये गये हैं। सही एवं सर्वाधिक उचित विकल्प छोटकर ओ०एम०आर० उत्तर पत्रक में सही विकल्प वाले गोले को नीली/काली स्याही के बॉल प्वाइंट पेन से इस प्रकार काला करें कि स्याही गोले के बाहर न फैलने पाये।
1. Immediately after opening the seals check to ensure that there is no defect in the Question Booklet and all the pages are intact. If any defect is detected immediately inform the Room Invigilator. If necessary, the Question Booklet will be replaced.
2. The candidate has to answer 150 questions in all. Each question carries 1 mark.
3. Answer the questions in the OMR answer sheet only.
4. Read the instructions given in OMR answer sheet carefully before answering.
5. There are four alternative choices against each question. Select the correct and **most appropriate choice** and mark it with **blue/black** ballpoint pen in the right bubble of the OMR answer sheet in such a way that ink does not spread out of the bubble.

F-307

001

[ P.T.O. ]

SEAL

100

Z

2

APPU-1

## बाल विकास एवं शिक्षण विज्ञान

### Child Development and Pedagogy

1. निम्नलिखित में से कौन-सा सूक्ष्म गतिक कौशल का उदाहरण है ?
    - (A) चढ़ना
    - (B) फुदकना
    - (C) दौड़ना
    - (D) लिखना
  2. एक शिक्षिका अपने आप कभी भी प्रश्नों के उत्तर नहीं देती। वह अपने विद्यार्थियों को उत्तर देने के लिए, समूह चर्चाएँ और सहयोगात्मक अधिगम अपनाने के लिए प्रोत्साहित करती है। यह उपागम ..... के सिद्धांत पर आधारित है।
    - (A) सीखने की तत्परता
    - (B) सक्रिय भागीदारी
    - (C) अनुदेशात्मक सामग्री के उचित संगठन
    - (D) अच्छा उदाहरण प्रस्तुत करना और भूमिका-प्रतिरूप बनना
  3. एक बालक की मानसिक आयु 12 वर्ष और शारीरिक आयु 10 वर्ष है। उसका बुद्धिलब्धांक होगा —
    - (A) 120
    - (B) 100
    - (C) 22
    - (D) 83
  4. समेकित शिक्षा इंगित करती है —
    - (A) सभी बच्चों के लिए एक समान शिक्षण विधि
    - (B) सामान्य बच्चों एवं भिन्न रूप से योग्य बच्चों के लिए एक ही स्कूल
    - (C) सामान्य बच्चों एवं भिन्न रूप से योग्य बच्चों के लिए पृथक स्कूल
    - (D) सामान्य बच्चों एवं भिन्न रूप से योग्य बच्चों के लिए एक समान सुविधा
1. Which one of the following is an example of a fine motor skill ?
    - (A) Climbing
    - (B) Hopping
    - (C) Running
    - (D) Writing
  2. A teacher never gives answers to questions herself. She encourages her students to suggest answers, have group discussions and adopt collaborative learning. This approach is based on the principle of —
    - (A) readiness to learn
    - (B) active participation
    - (C) proper organization of instructional material
    - (D) setting a good example and being a role-model
  3. A child has mental age 12 years and chronological age of 10 years. His IQ will be —
    - (A) 120
    - (B) 100
    - (C) 22
    - (D) 83
  4. Inclusive education signifies —
    - (A) same teaching methodology for all children
    - (B) same schools for normal students and differently abled students
    - (C) separate schools for normal students and differently abled students
    - (D) same facility for normal students and differently abled students



5. एक शिक्षक विद्यार्थियों में सामाजिक मूल्यों को विकसित कर सकता है —  
 (A) अनुशासन की अनुभूति को विकसित कर  
 (B) आदर्श रूप से बर्ताव कर  
 (C) महान व्यक्तियों के बारे में बोल कर  
 (D) उन्हें अच्छी कहानियाँ सुनाकर
6. बच्चे उसी वातावरण में सीख सकते हैं जहाँ —  
 (A) उनके अनुभवों एवं भावनाओं को उचित स्थान मिले  
 (B) उन्हें खेलने का मौका मिले  
 (C) उन्हें मित्र बनाने का मौका मिले  
 (D) कड़ा अनुशासन हो
7. एक विद्यार्थी अपने अध्यापक से समय की पाबंदी सीखता है; यह एक उदाहरण है —  
 (A) वाचिक अधिगम का  
 (B) प्रेक्षण अधिगम का  
 (C) कौशल अधिगम का  
 (D) अधिगम अन्तरण का
8. विद्यार्थियों के सीखने में जो रिक्तियाँ रह जाती हैं, उनके निदान के बाद ..... चाहिए।  
 (A) सघन अभ्यास कार्य होना  
 (B) समुचित उपचारात्मक कार्य होना  
 (C) सभी पाठों को व्यवस्थित रूप से दोहराना  
 (D) शिक्षार्थियों और अभिभावकों को उपलब्धि के बारे में बताना
9. एक शिक्षक बच्चे द्वारा की गई छोटी-छोटी गलतियों पर क्रोध प्रकट करता है। यह इंगित करता है कि —  
 (A) वह बच्चे का शुभचिंतक है  
 (B) उसमें ज्ञान की कमी है  
 (C) वह कुंठित है  
 (D) वह संवेदनात्मक रूप से संतुलित नहीं है
5. A teacher can develop social values among students by —  
 (A) developing a sense of discipline  
 (B) behaving ideally  
 (C) telling them about great people  
 (D) telling them good stories
6. Children will be able to learn in such an environment where —  
 (A) they will get proper space for their experiences and feelings  
 (B) they get an opportunity to play  
 (C) they get an opportunity to make friends  
 (D) there is strict discipline
7. A student learns punctuality from his teacher; this is an example of —  
 (A) Verbal learning  
 (B) Observational learning  
 (C) Skill learning  
 (D) Transfer of learning
8. Diagnosis of the gaps in the learning of students should be followed by —  
 (A) Intensive drill and practice  
 (B) Appropriate remedial measures  
 (C) Systematic revision of all lessons  
 (D) Reporting the findings to learners and parents
9. A teacher shows irritation over trivial mistakes committed by child. It indicates that —  
 (A) he is a well wisher of child  
 (B) he has lack of knowledge  
 (C) he is frustrated  
 (D) he is not emotionally poised



10. एन.सी.एफ.-2005 के सम्बन्ध में निम्न में से कौन-सा कथन सही है ?
- (A) यह भारत की विद्यालयी शिक्षा के सम्बन्ध में एक संवैधानिक संशोधन है
- (B) यह एन.सी.ई.आर.टी. द्वारा तैयार किया गया दस्तावेज है, जो भारत की विद्यालयी शिक्षा के सम्बन्ध में संस्तुतियाँ प्रस्तुत करता है
- (C) यह भारत में गुणात्मक शिक्षा के सम्बन्ध में यूनेस्को और भारत द्वारा हस्ताक्षरित दस्तावेज है
- (D) इनमें से कोई नहीं
11. राज्य स्तर की एक एकल-गायन प्रतियोगिता के लिए विद्यार्थियों को तैयार करते समय एक विद्यालय लड़कियों को वरीयता देता है। यह दर्शाता है —
- (A) प्रगतिशील चिंतन
- (B) वैश्विक प्रवृत्तियाँ
- (C) प्रयोजनात्मक उपागम
- (D) लैंगिक पूर्वाग्रह
12. निम्नलिखित में से कौन-सा विकास का सिद्धान्त है ?
- (A) यह निरंतर चलने वाली प्रक्रिया नहीं है
- (B) विकास की सभी प्रक्रियाएँ अंतःसम्बन्धित नहीं हैं
- (C) सभी की विकास-दर समान नहीं होती है
- (D) विकास हमेशा रेखीय होता है
13. यदि विद्यार्थी पाठ में रुचि न लेते प्रतीत हों तो शिक्षक को चाहिये कि वह —
- (A) शिक्षण विधि बदल दे
- (B) दृश्य-श्रव्य सामग्री को प्रयोग में लाकर पाठ को रुचिकर बनायें
- (C) कक्षा से चला जाये
- (D) कक्षा में कोई अन्य कार्य प्रारम्भ करे
14. व्यवहार का 'करना' पक्ष ..... में आता है।
- (A) सीखने के गतिक क्षेत्र
- (B) सीखने के भावनात्मक क्षेत्र
- (C) सीखने के मनोवैज्ञानिक क्षेत्र
- (D) सीखने के संज्ञानात्मक क्षेत्र
10. Which among the following is true statement regarding NCF-2005 ?
- (A) This is a constitutional amendment regarding school education in India
- (B) This is a document prepared by NCERT, which is presenting suggestions regarding school education in India
- (C) This is the document signed by UNESCO and India regarding qualitative education in India
- (D) None of these
11. A school gives preference to girls while preparing students for a state level solo-song competition. This reflects —
- (A) Progressive thinking
- (B) Global trends
- (C) Pragmatic approach
- (D) Gender bias
12. Which of the following is a principle of development ?
- (A) It is a discontinuous process
- (B) All processes of development are not inter-connected
- (C) It does not proceed at the same pace for all
- (D) Development is always linear
13. If the students are not taking interest in the lesson, the teacher should —
- (A) change the method of teaching
- (B) use audio-video aids to make the lesson interesting
- (C) leave the class
- (D) begin a new work/task in the classroom
14. The 'doing' aspect of behaviour falls in the —
- (A) Conative domain of learning
- (B) Affective domain of learning
- (C) Psychological domain of learning
- (D) Cognitive domain of learning

15. बच्चे के विकास के सिद्धान्तों को समझना शिक्षक की सहायता करता है —
- (A) शिक्षार्थियों की भिन्न अधिगम शैलियों को प्रभावी रूप में संबोधित करने में
- (B) शिक्षार्थी के सामाजिक स्तर को पहचानने में
- (C) शिक्षार्थी की आर्थिक पृष्ठभूमि को पहचानने में
- (D) शिक्षार्थियों को क्यों पढ़ाना चाहिये — यह औचित्य स्थापित करने में
16. शिक्षार्थियों के बीच अधिगम शैली में अन्तर का कारण हो सकता है —
- (A) शिक्षार्थी की समाजीकरण प्रक्रिया
- (B) शिक्षार्थी द्वारा अपनाई गई विचारणा नीति
- (C) परिवार की आर्थिक स्थिति
- (D) बालक का लालन-पालन
17. कक्षा-एक में बच्चों में भाषा कौशल का विकास किस क्रम में होना चाहिए ?
- (A) सुनना, बोलना, पढ़ना, लिखना
- (B) लिखना, पढ़ना, सुनना, बोलना
- (C) सुनना, लिखना, बोलना, पढ़ना
- (D) लिखना, बोलना, पढ़ना, सुनना
18. मानव व्यक्तित्व परिणाम है —
- (A) केवल आनुवंशिकता का
- (B) पालन-पोषण और शिक्षा का
- (C) आनुवंशिकता और वातावरण की अंतःक्रिया का
- (D) केवल वातावरण का
19. कक्षा-एक और दो स्तर के बच्चे —
- (A) अमूर्त अनुभवों से शीघ्र सीखते हैं
- (B) मूर्त अनुभवों से शीघ्र सीखते हैं
- (C) पढ़कर शीघ्र सीखते हैं
- (D) लिखकर शीघ्र सीखते हैं
20. शिक्षार्थी वैयक्तिक भिन्नता प्रदर्शित करते हैं। अतः शिक्षक को —
- (A) अधिगम की एक समान गति पर बल देना चाहिए
- (B) कठोर अनुशासन सुनिश्चित करना चाहिए
- (C) परीक्षाओं की संख्या बढ़ा देनी चाहिए
- (D) सीखने के विविध अनुभवों को उपलब्ध कराना चाहिए
15. Understanding the principles of development of a child helps a teacher in —
- (A) effectively catering to the different learning styles of learners
- (B) identifying the social status of learners
- (C) identifying the economic background of the learners
- (D) rationalizing why the learners ought to be taught
16. Difference in learning styles among learners may be attributed to —
- (A) socialisation process of learner
- (B) thinking strategies adopted by learner
- (C) economic condition of the family
- (D) parenting of the child
17. What should be the sequence of developing language skills at Class I level ?
- (A) Listening, Speaking, Reading, Writing
- (B) Writing, Reading, Listening, Speaking
- (C) Listening, Writing, Speaking, Reading
- (D) Writing, Speaking, Reading, Listening
18. Human personality is a result of —
- (A) only heredity
- (B) upbringing and education
- (C) interaction between heredity and environment
- (D) only environment
19. Children of class-one and two —
- (A) learn fast through abstract experiences
- (B) learn fast through concrete experiences
- (C) learn fast by reading
- (D) learn fast by writing
20. Learners display individual differences. So a teacher should —
- (A) insist on uniform pace of learning
- (B) enforce strict discipline
- (C) increase number of tests
- (D) provide a variety of learning experiences



21. शिक्षा के सन्दर्भ में, समाजीकरण से तात्पर्य है —
- (A) सामाजिक वातावरण में अनुकूलन और समायोजन  
(B) सामाजिक मानदंडों का सदैव अनुपालन करना  
(C) अपने सामाजिक मानदंड बनाना  
(D) समाज में बड़ों का सम्मान करना
22. निम्न में से एक प्राथमिक स्तर के शिक्षक के लिये सबसे महत्वपूर्ण गुण कौन-सा है ?
- (A) शिक्षण विधियों में सक्षमता और विषय का ज्ञान  
(B) उच्च मानक भाषा में पढ़ाने की क्षमता  
(C) पढ़ाने की उत्सुकता  
(D) धैर्य और लगन
23. नर्सरी कक्षा में शुरुआत करने के लिए कौन-सी विषय-वस्तु (theme) सबसे अच्छी है ?
- (A) मेरा प्रिय मित्र  
(B) मेरा पड़ोस  
(C) मेरा परिवार  
(D) मेरा विद्यालय
24. पियाज़े के अनुसार, संज्ञानात्मक विकास के किस चरण पर बच्चा 'वस्तु-स्थायित्व' को प्रदर्शित करता है ?
- (A) संवेदी प्रेरक चरण  
(B) पूर्व संक्रियात्मक चरण  
(C) मूर्त संक्रियात्मक चरण  
(D) औपचारिक संक्रियात्मक चरण
25. सीखने की प्रक्रिया में शिक्षक की भूमिका होनी चाहिए —
- (A) सुगमकर्ता की  
(B) अनुदेशनकर्ता की  
(C) प्रशिक्षक की  
(D) नियंत्रणकर्ता की
21. In the context of education, socialization means —
- (A) adapting and adjusting to social environment  
(B) always following social norms  
(C) creating one's own social norms  
(D) respecting elders in society
22. Which of the following should be considered the most important quality of a teacher at primary level ?
- (A) Competence in methods of teaching and knowledge of subjects  
(B) Competence to teach in highly standardized language  
(C) Eagerness to teach  
(D) Patience and perseverance
23. Which would be the best theme to start within a nursery class ?
- (A) My best friend  
(B) My neighbourhood  
(C) My family  
(D) My school
24. The stage of cognitive development, according to Piaget, in which child displays "object permanence" is —
- (A) Sensori motor stage  
(B) Pre-operational stage  
(C) Concrete operational stage  
(D) Formal operational stage
25. Role of a teacher in the process of learning is that of —
- (A) Facilitator  
(B) Instructor  
(C) Trainer  
(D) Controller

26. प्रायः शिक्षार्थियों की त्रुटियाँ ..... की ओर संकेत करती हैं।  
 (A) वे कैसे सीखते हैं  
 (B) शिक्षार्थियों का सामाजिक-आर्थिक स्तर  
 (C) यांत्रिक अभ्यास की आवश्यकता  
 (D) सीखने की अनुपस्थिति
27. एक बच्चा जो ..... से ग्रस्त है, वह 'saw' और 'was', 'nuclear' और 'unclear' में अन्तर नहीं कर सकता।  
 (A) शब्द जंबलिंग विकार  
 (B) डिस्लेक्सिमिया  
 (C) डिस्लेक्सिया  
 (D) डिस्मोर्फिमिया
28. बच्चों के सीखने की प्रक्रिया में प्रगति तब हो सकती है जब हम —  
 (A) उसकी प्रगति की नियमित रूप से जाँच करें  
 (B) बच्चों की प्रगति को नियमित रूप से जाँचने के साथ-साथ सुधारात्मक कदम उठाएँ  
 (C) बच्चों को नियमित रूप से गृहकार्य दें  
 (D) बच्चों के लिए नियमित रूप से गतिविधियाँ आयोजित कराएँ
29. कोहलबर्ग के अनुसार, शिक्षक बच्चों में नैतिक मूल्यों का विकास कर सकता है —  
 (A) नैतिक मुद्दों पर आधारित चर्चाओं में उन्हें शामिल करके  
 (B) 'कैसे व्यवहार किया जाना चाहिए' इस पर कठोर निर्देश देकर  
 (C) धार्मिक शिक्षा को महत्व देकर  
 (D) व्यवहार के स्पष्ट नियम बनाकर
30. प्राथमिक स्तर पर बच्चों के लिए संगीत, कहानी कहने, नाटक, कला, शिल्प, खेल आदि जैसी गतिविधियों का संचालन —  
 (A) सप्ताह में एक बार होना चाहिए  
 (B) प्रत्येक विषय के साथ सम्मिलित होना चाहिए  
 (C) अलग से संचालित करना चाहिए  
 (D) अतिरिक्त समय में कराया जाना चाहिए
26. Errors of learners often indicate —  
 (A) how they learn  
 (B) socio-economic status of the learners  
 (C) the need for mechanical drill  
 (D) absence of learning
27. A child cannot distinguish between 'saw' and 'was', 'nuclear' and 'unclear'. He/she is suffering from —  
 (A) word jumbling disorder  
 (B) dyslexemia  
 (C) dyslexia  
 (D) dysmorphemia
28. There will be a progress in the learning process of children when we —  
 (A) assess their progress regularly  
 (B) take corrective measures during the process of continuous assessment of children  
 (C) give home work to children regularly  
 (D) conduct activities for children regularly
29. According to Kohlberg, a teacher can instil moral values in children by —  
 (A) involving them in discussions on moral issues  
 (B) giving strict instructions on 'how to behave'  
 (C) giving importance to religious teachings  
 (D) laying clear rules of behaviour
30. At the primary level the activities like music, story-telling, drama, art, craft, games etc. should be organised —  
 (A) once a week  
 (B) integrated with every subject  
 (C) organised separately  
 (D) organised during extra time



## भाषा प्रथम — हिन्दी

31. 'चन्द्रचूड़' समस्त पद में कौन-सा समास है ?  
 (A) अव्ययीभाव (B) कर्मधारय  
 (C) तत्पुरुष (D) बहुव्रीहि
32. कौन-सा शब्द 'सूर्य' का पर्यायवाची नहीं है ?  
 (A) प्रभाकर (B) राकेश  
 (C) दिनकर (D) सविता
33. 'निषिद्ध' का सही विलोम है —  
 (A) निषेध (B) निंदा  
 (C) विहित (D) न्यून
34. 'मोक्ष प्राप्त करने की इच्छा वाला' वाक्यांश के स्थान पर एक सही शब्द का चयन कीजिए —  
 (A) तपस्वी (B) योगी  
 (C) मुमुक्षु (D) मोक्षेसु
35. 'बिल्ली छत से कूद पड़ी।' यहाँ 'छत से कूद पड़ी' में कौन-सा कारक है ?  
 (A) कर्म (B) सम्प्रदान  
 (C) अपादान (D) अधिकरण

**निर्देश :** निम्नलिखित अनुच्छेद को पढ़कर प्रश्न संख्या 36 से 40 तक के प्रश्नों के सही विकल्प का चयन कीजिए —

प्रसाद जी अपने युग की राष्ट्रीय भावनाओं को प्रतिबिम्बित करते थे पर उनका इतिहास बोध सिर्फ भावनात्मक नहीं था। भारतीय इतिहास का उनका ज्ञान बहुत गहरा था और उसके बारे में अपनी निर्मोह सत्यबोधक दृष्टि के चलते उनकी विचारणा बहुत मौलिक और स्वतंत्र थी। इस मामले में वे 'प्रियंब्रूयात' के कतई कायल नहीं थे। वास्तविकता यह है कि लोकप्रिय भावनाओं का इस्तेमाल उन्होंने अपनी उस बेहद आलोचनापूर्ण दृष्टि को प्रस्तुत करने के लिए ही किया। वे भारतीय जीवन ही नहीं, भारतीय आचरण के भी प्रखर द्रष्टा आलोचक थे। उनके नाटकों में हमें इतिहास का गौरव ही नहीं, उसकी कुण्ठा, त्रास और ऊब का भी उतना ही हिलाने वाला साक्षात्कार मिलता है। उनके नाटकों की दुनिया में जो उथल-पुथल और हाहाकार है, वह सिर्फ घटना-चक्र में ही नहीं उनके पात्रों के अन्तर्जीवन में भी है। उनके नाटकों में चरित्र अक्सर चरित्र से ज्यादा मनोवैज्ञानिक वृत्तियों और शक्तियों का प्रतिनिधित्व करने लगते हैं। यही वह सदाबहार, सदा प्रासंगिक जीवन है जो उनके नाट्य लेखन की असली प्रेरणा है न कि एक तथाकथित अतीत के तथाकथित प्रसिद्ध नायक-नायिकाएँ।

36. निम्नलिखित कथनों में से कौन-सा सत्य है ?  
 (A) प्रसाद जी की रचनाओं में मात्र उनकी भावनाएँ व्यक्त हुई हैं  
 (B) उनका लेखन ऐतिहासिक भावभूमि पर आधारित नहीं है  
 (C) उनके इतिहास-बोध में वैचारिकता का समावेश है  
 (D) उनका इतिहास-बोध उनकी युगीन दृष्टि का पोषक नहीं है

37. अनुच्छेद की शैली में —

- |                           |                               |
|---------------------------|-------------------------------|
| (A) प्रभावाभिव्यंजकता है  | (B) विवेचन-विश्लेषण प्रमुख है |
| (C) अलंकरण की प्रधानता है | (D) वर्णनात्मकता है           |

38. अनुच्छेद का लक्ष्य है —

- (A) प्रसाद के साहित्यिक अवदान से परिचित कराना  
 (B) प्रसाद की राष्ट्रीय सांस्कृतिक चेतना से परिचित कराना  
 (C) प्रसाद साहित्य के छायावाद की विशेषताओं का निरूपण करना  
 (D) प्रसाद के साहित्य की कलागत विशेषताओं का परिचय देना

39. उक्त अवतरण का शीर्षक होगा —

- |                          |                            |
|--------------------------|----------------------------|
| (A) प्रसाद का इतिहास बोध | (B) प्रसाद के नाटक         |
| (C) प्रसाद की विचारधारा  | (D) प्रसाद और उनका साहित्य |

40. प्रसाद के नाटकों के विषय में कौन-सा कथन सत्य है ?

- (A) उनके नाटकों में चरित्र, मनोवैज्ञानिक वृत्तियों का प्रतिनिधित्व करते हैं  
 (B) वे वर्गगत चरित्र हैं  
 (C) उनके सभी चरित्र ऐतिहासिक हैं  
 (D) चरित्रांकन में वे आदर्शवादी हैं

41. भाषा शिक्षण के दौरान उच्चारण संबंधी अशुद्धियों को कैसे दूर किया जा सकता है ?

- |   |   |
|---|---|
| (A) छात्रों को ध्वनि तत्वों का ज्ञान करा के | (B) उन्हें शुद्ध उच्चारण का अभ्यास करा के |
| (C) विश्लेषण विधि द्वारा                    | (D) इन सभी विधियों से                     |

42. 'मुझे तोड़ लेना वनमाली, उस पथ पर देना तुम फेंक ।

मातृ-भूमि पर शीश चढ़ाने, जिस पथ जावें वीर अनेक ।'

प्रस्तुत पंक्तियों के रचयिता हैं —

- |                        |                           |
|------------------------|---------------------------|
| (A) सोहन लाल द्विवेदी  | (B) हजारी प्रसाद द्विवेदी |
| (C) माखन लाल चतुर्वेदी | (D) श्याम नारायण पाण्डेय  |

43. उपचारात्मक शिक्षण की सफलता मुख्यतः निर्भर करती है —

- |  |   |
|--|---|
| (A) बच्चों की समाज-सांस्कृतिक पृष्ठभूमि पर | (B) बच्चों की भाषागत त्रुटियों की सूची बनाने पर |
| (C) समस्याओं की पहचान पर                   | (D) व्याकरण की सही पहचान पर                     |



44. रिक्त स्थान की पूर्ति उचित विकल्प से कीजिए —  
 'किसी रचना के शिल्प का महत्व उसके ..... से किसी प्रकार गौण नहीं होता।'  
 (A) तथ्य (B) कथ्य  
 (C) उत्पाद्य (D) विवेच्य
45. 'सबसे महत्वपूर्ण तथ्य या सूचना को सबसे ऊपर रखना और उसके बाद घटते हुए महत्वक्रम में सूचनाएं देना' को कहते हैं —  
 (A) उल्टा पिरामिड (B) क्लाइमेक्स  
 (C) फीचर (D) विशेष रिपोर्ट
46. 'हमारा देश सीता व सावित्रियों का देश है।'  
 इस वाक्य में रेखांकित शब्दों का व्याकरणिक शब्दभेद बताइये —  
 (A) व्यक्तिवाचक (B) जातिवाचक  
 (C) भाववाचक (D) द्रव्यवाचक
47. निम्नांकित वाक्य में रिक्त स्थान की पूर्ति के लिए उपयुक्त शब्द का चयन कीजिए —  
 तुलसी का काव्य ..... गुण प्रधान है ।  
 (A) ओज (B) माधुर्य  
 (C) कारुण्य (D) शौर्य
48. 'अरुण यह मधुमय देश हमारा' यह पंक्ति किस कवि की है ?  
 (A) रामधारी सिंह 'दिनकर' (B) जयशंकर 'प्रसाद'  
 (C) अज्ञेय (D) नरेन्द्र शर्मा
49. 'केकी' का अर्थ होता है —  
 (A) मोर (B) कोयल  
 (C) हंस (D) तितली
50. हिन्दी के आदिकाल के उस कवि का नाम बताइए जिसने मनोरंजन साहित्य की रचना की थी —  
 (A) चन्दबरदाई (B) विद्यापति  
 (C) अमीर खुसरो (D) नरपतिनाल्ह
51. वीर गाथा काल किसे कहते हैं ?  
 (A) आदिकाल को (B) रीतिकाल को  
 (C) भक्तिकाल को (D) आधुनिक काल को

52. 'इत्यलम्' किस कवि की रचना है ?  
 (A) सर्वेश्वर (B) दुष्यन्त  
 (C) अज्ञेय (D) मुक्तिबोध
53. 'बुरे के साथ भला आदमी भी कष्ट पाता है'  
 इस कथन को व्यक्त करने के लिए सही लोकोक्ति है —  
 (A) और करे अपराध कोऊ और पाय फल भोग (B) रावन ने सीता हरी बाधो गयो समुद्र  
 (C) कर गये चोटी वाले पकड़े गये दाढ़ी वाले (D) गेहूँ के साथ घुन पिसना
54. 'कन्दर्प' शब्द का पर्यायवाची है —  
 (A) मदन (B) माधव  
 (C) हेरम्ब (D) सुरपति
55. विष्णोऽव में कौन-सी सन्धि है ?  
 (A) पररूप सन्धि (B) पूर्व रूप सन्धि  
 (C) खरि च (D) सुलोप सन्धि
56. रस सम्प्रदाय के प्रवर्तक आचार्य का क्या नाम है ?  
 (A) भरतमुनि (B) मम्मट  
 (C) अभिनव गुप्त (D) भट्टनायक
57. 'बिनु पग चलै सुने बिनु काना' में कौन-सा अलंकार है ?  
 (A) असंगति (B) विशेषोक्ति  
 (C) विभावना (D) निदर्शना
58. निम्नांकित में कौन काव्य-गुण नहीं है ?  
 (A) माधुर्य (B) गौड़ी  
 (C) प्रसाद (D) ओज
59. निम्नलिखित में 'अष्टछाप' के कवि कौन हैं ?  
 (A) तुलसीदास (B) सूरदास  
 (C) केशव (D) मीरा
60. निम्नांकित में भाववाच्य वाक्य का चयन कीजिए —  
 (A) आपका लेख अच्छा है ।  
 (B) कवि ने काव्य रचा ।  
 (C) छात्रों द्वारा गीत गाया गया ।  
 (D) मैंने काव्यपाठ किया ।



**First Language — ENGLISH**

**Directions ( 31-36 ) :** Answer the following questions by selecting the most appropriate option :

31. Choose the correct synonym of the word 'Chaos' —  
(A) disorder (B) blank  
(C) gap (D) difference
32. 'I will call on the principal tomorrow.' 'Call on' means —  
(A) leave (B) help  
(C) suggest (D) visit
33. Choose the plural of the word 'Goose' —  
(A) geese (B) geoses  
(C) goose (D) none of these
34. 'Illegible' means —  
(A) a person who cannot read or write  
(B) fulfilling the conditions required  
(C) which cannot be read properly  
(D) which is not permissible by the law
35. Choose the correct synonym of the word 'Despise' —  
(A) affection (B) hate  
(C) jealous (D) love
36. The verb of the word 'success' is —  
(A) successful (B) succeed  
(C) successfully (D) succession
37. Choose the most suitable alternative in accordance with the correct use of tense.  
(A) Before she comes the train will depart  
(B) Before she comes the train will have departed  
(C) Before she comes the train will be departing  
(D) Before she comes the train will be departed
38. Choose the correct active voice of the italicized sentence from the options given below —  
*Let your country be served.*  
(A) Serve your country  
(B) Do service your country  
(C) Service should be done to your country  
(D) Let serve your country

39. Choose the correct indirect speech of the italicized sentence from the options given below —

*“What are you doing old man ?” said the king.*

- (A) The king told the old man that what he was doing
- (B) The king asked the old man what he was doing
- (C) The king asked what the old man is doing
- (D) The king told the old man what he was doing

40. Fill in the blank with appropriate conjunction —

Believe in your mother ..... do your duty.

- (A) though
- (B) unless
- (C) and
- (D) because

41. You are required to choose the correct meaning of the idiom italicized in the sentence —

The speaker gave a *bird’s eye view* of the political condition of the country.

- (A) a detailed presentation
- (B) a biased view
- (C) a general view
- (D) a personal view

42. Choose the option with the correct use of comparative degree of the adjective for the italicized sentence —

*Akbar was the greatest Mughal emperor.*

- (A) No other Mughal emperor was as great as Akbar
- (B) Akbar was a great Mughal emperor
- (C) Akbar was greater than any other Mughal emperor
- (D) Akbar was one of the greater Mughal emperors of India

**Directions ( 43-46 ) :** Four alternatives A, B, C and D are given under each sentence. You are required to select the most suitable alternatives to fill in the blanks in the sentence to make it meaningful.

43. He is ..... to ..... any kind of work with due sincerity.

- (A) fond ; perform
- (B) reluctant ; entrust
- (C) determined ; undertake
- (D) eager ; void

44. I am not ..... about your success because your ..... approach to study is disappointing.

- (A) dispaired ; irresolute
- (B) hopeful ; regular
- (C) optimistic ; perfunctory
- (D) rude ; reckless

45. The war ..... immediately after the ceasefire proposal was ..... bilaterally.

- (A) receded ; exchanged
- (B) started ; prepared
- (C) extended ; mitigated
- (D) ended ; accepted

46. The manager is usually ..... , but today he appears rather .....

- (A) calm ; disturbed
- (B) strict ; unwell
- (C) tense ; restless
- (D) happy ; humorous



**Directions ( 47-51 ) :** Read the following passage and answer the questions that follow. Democracy is a form of government in which people are governed by their own elected representatives. It is a government of the people, for the people. In this system of government, it is the people who are supreme and sovereign. They are free to elect a government of their own choice. Freedom of choice is the core of democracy.

Democracy existed in ancient Greek and Roman republics but with little success. It had very little scope in ancient India. Democracy entered its golden stage in the twentieth century. Many countries in the world today follow the democratic form of government. Democracy depends on the following conditions — (i) co-existence of ideas and of parties; (ii) the right to free discussions (iii) periodic elections.

India is the largest democracy in the world. The Constitution of India was enforced on 26th January, 1950. India became a democratic republic infused with the spirit of justice, liberty, equality and fraternity. The Indian political system is a multi-party system. Political parties are the vehicles of ideas. Parties act as the bridge between social thought and political decision in democracy. However, gradually politics has become a game of opportunism and corruption. Most political parties are only interested in coming to power. Some try to influence the people through caste politics. Some try to raise the religious sentiments of the people.

We enjoy every right in theory, but not in practice. Real democracy will come into being only when the masses are awakened and take part in the economic and political life of the country. There is inequality in every sphere — social, economic and political. Illiteracy is the main cause of inequality. The illiterate masses get easily lured by money during such an event. Also some of our legislators have criminal records against them. The people who make the laws themselves break them. For the democracy to be fully successful, the electorate should be literate and politically conscious. They should be fully aware of their rights and privileges.

47. What is the core of democracy ?
- (A) Freedom of choice  
(B) Supremacy of people  
(C) Government by elected representatives  
(D) Government of the people
48. What is wrong with the politics today ?
- (A) We have multi-party system  
(B) Political parties are the vehicles of ideas  
(C) It has become a game of opportunism and corruption  
(D) All of these
49. "The people who make the laws themselves break them." Who are 'the people' here ?
- (A) Masses  
(B) Illiterate masses  
(C) Literate masses  
(D) Legislators

50. For what do the political parties try to influence the people through caste politics ?  
 (A) To raise the religious sentiments of the people  
 (B) To come to power  
 (C) To act as the bridge between social thought and political decision  
 (D) To make them vehicles of their ideas
51. The style of the passage is —  
 (A) narrative (B) expository  
 (C) sentimental (D) judgmental

**Directions ( 52-55 ) :** Each of the following sentences are divided into *four* parts marked as *A, B, C* and *D*. One of the parts has an error in it. Identify it and mark the part on the answer sheet :

52.  $\frac{\text{It}}{\text{A}}$  /  $\frac{\text{has been}}{\text{B}}$  /  $\frac{\text{raining}}{\text{C}}$  /  $\frac{\text{from morning}}{\text{D}}$  .
53.  $\frac{\text{I do not}}{\text{A}}$  /  $\frac{\text{have}}{\text{B}}$  /  $\frac{\text{some book}}{\text{C}}$  /  $\frac{\text{to read}}{\text{D}}$  .
54.  $\frac{\text{He is}}{\text{A}}$  /  $\frac{\text{much}}{\text{B}}$  /  $\frac{\text{old to}}{\text{C}}$  /  $\frac{\text{learn things}}{\text{D}}$  .
55.  $\frac{\text{He}}{\text{A}}$  /  $\frac{\text{lives}}{\text{B}}$  /  $\frac{\text{in Rishikesh}}{\text{C}}$  /  $\frac{\text{in Uttarakhand}}{\text{D}}$  .
56. An effective language teacher —  
 (A) will make children learn all the answers to the questions given in the text-book  
 (B) will use the text-book as well as other materials as resources for teaching  
 (C) will prepare question papers using only the questions given in the text-book  
 (D) will rely entirely on the prescribed text-book
57. The English curriculum is concerned with —  
 (A) learning of language (B) learning through language  
 (C) both (A) and (B) (D) neither (A) nor (B)
58. At primary level the objective of teaching a language is —  
 (A) Basic Interactive Communicative Skills ( BICS )  
 (B) Cognitive Advanced Language Proficiency ( CALP )  
 (C) memorisation of text-book  
 (D) ability to write question answers
59. Grammar should be taught by —  
 (A) giving clear explanations  
 (B) enabling practice in context  
 (C) asking students to learn rules  
 (D) making learners do written assignments
60. The curriculum for English attempts to develop the use of English for —  
 (A) social interaction (B) academic achievement  
 (C) cultural enrichment (D) all of these



## भाषा द्वितीय — हिन्दी

61. स्थिति में परिवर्तन न होने के भाव को व्यक्त करने वाली सही कहावत है —
- (A) जस दूल्हा तस बनी बराता (B) न सुख में मोटे न दुःख में दुबले  
(C) न गरजे न बरसे वही धूप की धूप (D) वही ढांक के तीन पात
62. क्रिया से बनने वाली भाववाचक संज्ञा है —
- (A) थकावट (B) बुराई  
(C) आलस्य (D) बुढ़ापा
63. 'रीत्यनुसार' का सही संधि विच्छेद है —
- (A) रीत्य + अनुसार (B) रीत + अनुसार  
(C) रीति + अनुसार (D) रीत्य + नुसार
64. 'अनुरूप' समस्त पद में कौन-सा समास है ?
- (A) तत्पुरुष (B) कर्मधारय  
(C) अव्ययीभाव (D) बहुव्रीहि
65. कौन-सा शब्द 'भ्रमर' का पर्यायवाची नहीं है ?
- (A) षट्पद (B) मधुकर  
(C) अलि (D) प्रभाकर

**निर्देश :** निम्नलिखित गद्यांश पर आधारित प्रश्न संख्या 66 से 70 तक के प्रश्नों के सही विकल्पों को बताइए :

डॉ० रामकुमार वर्मा ने ऐतिहासिक एवं समस्यामूलक एकांकियों की रचना की है। उनके एकांकियों का मूल स्वर आदर्शवादी है। प्रेम, सेवा, उदारता, त्याग और बलिदान की भावनाओं से ओत-प्रोत इन ऐतिहासिक एकांकियों में भारत के अतीत गौरव को प्रस्तुत करते हुए राष्ट्रीयता की भावना जगाने का प्रयास किया गया है। समस्यामूलक एकांकियों में वर्मा जी ने शिक्षित मध्यमवर्गीय दम्पतियों की अनेक समस्याओं — प्रेम, सेक्स, सन्देह, दम्भ आदि को कथानक का विषय बनाया है, किन्तु उनकी परिणति आदर्श में हुई है क्योंकि उनके एकांकियों की नायिकाएँ अन्ततः अपने पति के सम्मान की रक्षा करती हुई दिखाई पड़ती हैं यथा 'रेशमी टाई' की ललिता और 'एक्ट्रेस' एकांकी की नायिका प्रभात कुमारी। अतिशय आदर्शवादिता के कारण वर्मा जी के एकांकी यथार्थ से दूर हो गये जान पड़ते हैं, किन्तु एकांकी शिल्प की दृष्टि से वे हिन्दी के युग प्रवर्तक एकांकी माने जा सकते हैं। आरम्भ, कुतूहल, संकलन त्रय, चरम सीमा आदि तत्व उनके एकांकियों में बड़ी सूक्ष्मता से विद्यमान हैं। रंगमंचीयता एवं अभिनेयता के गुणों से भी उनके एकांकी सम्पन्न हैं तथा उनमें सरसता के साथ-साथ शिल्प की प्रौढ़ता भी विद्यमान है। वस्तुतः एकांकी कला को चरम यौवन पर पहुँचाने का श्रेय डॉ० रामकुमार वर्मा को ही दिया जाता है।

66. उक्त अवतरण का उपयुक्त शीर्षक क्या होगा ?
- (A) डॉ० वर्मा की लेखन शैली  
(B) डॉ० रामकुमार वर्मा के एकांकी  
(C) डॉ० रामकुमार वर्मा के नाटकों में राष्ट्रीयता  
(D) डॉ० वर्मा के एकांकियों में रंगमंचीयता

67. उक्त अवतरण में प्रयुक्त शैली है —
- (A) विवरणात्मक (B) विवेचनात्मक  
(C) आलोचनात्मक (D) गवेषणात्मक
68. डॉ० रामकुमार वर्मा के एकांकियों का मूल स्वर है —
- (A) यथार्थवादी (B) आदर्शवादी  
(C) आदर्शोन्मुखी यथार्थवादी (D) इनमें से कोई नहीं
69. रंगमंचीयता एवं अभिनेयता की दृष्टि से वर्मा जी के एकांकी —
- (A) सफल हैं (B) असफल हैं  
(C) सम्पादन मांगते हैं (D) इनमें से कोई नहीं
70. वर्मा जी के समस्यामूलक एकांकियों में चित्रण किया गया है —
- (A) शिक्षित मध्यमवर्गीय दम्पतियों की समस्या का  
(B) राजनीतिक समस्या का  
(C) शोषण की समस्या का  
(D) सामाजिक समस्या का
71. किसी वस्तु को दूसरे देश से अपने देश में क्रय कर लाने की क्रिया कहलाती है —
- (A) आयात (B) निर्यात  
(C) प्रेषण (D) वाहन
72. 'वह तोड़ती पत्थर,  
देखा मैंने उसे इलाहाबाद के पथ पर ।'  
उपर्युक्त पंक्तियाँ किसकी हैं ?
- (A) सुमित्रा नन्दन पन्त (B) भवानी शंकर मिश्र  
(C) सूर्यकान्त त्रिपाठी 'निराला' (D) नागार्जुन
73. सोहत ओढ़े पीत पट, स्याम सलोने गात ।  
मनो नील मणि शैल पर, आतप पर्यो प्रभात ॥  
प्रस्तुत पंक्तियों में कौन-सा अलंकार है ?
- (A) अनुप्रास (B) उपमा  
(C) रूपक (D) उत्प्रेक्षा



74. 'गीता मंद-मंद मुस्कुरा रही है' इस वाक्य में 'मंद-मंद' व्याकरण की दृष्टि से क्या है ?  
 (A) विशेषण (B) क्रिया विशेषण  
 (C) संज्ञा (D) सर्वनाम
75. ज्ञानपीठ पुरस्कार किस क्षेत्र में श्रेष्ठ कार्य करने पर दिया जाता है ?  
 (A) समाज सेवा (B) सिनेमा  
 (C) विज्ञान (D) साहित्य
76. 'ऋजुता' का सही विलोम है —  
 (A) टेढ़ापन (B) वक्रता  
 (C) बाँकापन (D) तिरछापन
77. 'जो पसीने से उत्पन्न हो' के लिए एक उपयुक्त शब्द है —  
 (A) स्वयंभू (B) जरायुज  
 (C) स्वेदज (D) अंडज
78. साखी का मूल तत्सम शब्द क्या है ?  
 (A) शिक्षा (B) साक्षी  
 (C) सखी (D) इनमें से कोई नहीं
79. हिन्दी का कौन-सा प्रेमाख्यान कवि एक आँख का काना था ?  
 (A) ईश्वर दास (B) शेखनवी  
 (C) कुतुबन (D) जायसी
80. 'कवि' शब्द में कौन-सी संज्ञा है ?  
 (A) व्यक्तिवाचक (B) जातिवाचक  
 (C) द्रव्यवाचक (D) भाववाचक
81. 'थ' किस वर्ग का व्यंजन है ?  
 (A) ओष्ठ्य (B) तालव्य  
 (C) दन्त्य (D) ऊष्म
82. 'पन्नग' का समानार्थी शब्द है —  
 (A) उरग (B) पिक  
 (C) पिनाक (D) केशरी

83. जब मैं था तब हरि नहीं, अब हरि हैं मैं नाँहि । सब अँधियारा मिटि गया, जब दीपक देख्या माँहि ॥  
उपरोक्त दोहे में 'अँधियारा और दीपक' किसके प्रतीक हैं ?
- (A) अंधेरे व प्रकाश के (B) बुरे और अच्छे के  
(C) अज्ञान और ज्ञान के (D) प्रभु और प्राप्ति के
84. 'यामा' किसकी रचना है ?
- (A) भवानी प्रसाद मिश्र (B) महादेवी वर्मा  
(C) अज्ञेय (D) मुक्तिबोध
85. जो शब्दांश किसी शब्द के अंत में जुड़कर नया शब्द बनाते हैं, उसे कहते हैं —
- (A) समास (B) संधि  
(C) प्रत्यय (D) उपसर्ग
86. सस्वर वाचन का मुख्य उद्देश्य है —
- (A) पढ़ने में आनन्द की अनुभूति करना  
(B) बच्चों की पढ़ने संबंधी झिझक को समाप्त करना  
(C) बोल-बोलकर पढ़ना  
(D) द्रुत गति से वाचन करना
87. हिन्दी भाषा सीखने में पाठ्य पुस्तक —
- (A) साध्य है (B) साधन है  
(C) एकमात्र संसाधन है (D) इनमें से कोई नहीं
88. भाषा शिक्षण का आदर्श वातावरण है —
- (A) विद्यार्थियों को अभिव्यक्ति की पूरी आजादी (B) भाषागत शुद्धता पर बल  
(C) अध्यापक का एकालाप (D) श्रव्य दृश्य सामग्री का प्रचुर उपयोग
89. "वह लेख जिसमें किसी मुद्दे के प्रति समाचार पत्र की अपनी राय प्रकट होती है" को कहते हैं —
- (A) आलेख (B) विशेष रिपोर्ट  
(C) सम्पादकीय (D) उल्टा पिरामिड
90. 'जहाँ-जहाँ' शब्द व्याकरण की दृष्टि से क्या है ?
- (A) भिन्नार्थी शब्द-युग्म (B) विपरीतार्थक शब्द-युग्म  
(C) पुनरुक्त शब्द-युग्म (D) एकार्थी शब्द-युग्म



**Second Language — ENGLISH**

61. Which one of the following words can be made plural by adding a suffix — 'en'?
- (A) Fox (B) Box  
(C) Ox (D) Tax
62. Choose the correct word to complete the given sentence —  
..... I speak to the principal for one day leave ?
- (A) Can (B) May  
(C) Must (D) Should
63. Choose the correct spelling —
- (A) contineous (B) continuous  
(C) continous (D) continus
64. Choose the correct part of speech of the italicized words —  
Namita wore a *dark green* saree on her wedding.
- (A) Noun (B) Pronoun  
(C) Adjective (D) Adverb
65. Fill in the correct word in the given sentence —  
'The higher you go, ..... harder you fall.'
- (A) as (B) so  
(C) the (D) none of these
66. Choose adverb in the following sentence —  
He frequently comes unprepared.
- (A) He (B) frequently  
(C) comes (D) unprepared
67. Choose the correct spelling / word to fill in the blank in the given sentence —  
Every student ..... Sachin was present in the class.
- (A) eccept (B) except  
(C) axcept (D) acsept
68. Which of the following words can be made plural by changing 'f' into 'ves'?
- (A) chief (B) roof  
(C) gulf (D) thief

69. Choose the correctly punctuated sentence —
- (A) Rama the son of Dasharatha, was very brave.
  - (B) Rama, the son of Dasharatha, was very brave.
  - (C) Rama, the son of Dasharatha was very brave.
  - (D) Rama the son of Dasharatha was very brave.
70. Choose the appropriate meaning of the idiom 'Burning question' —
- (A) a dying issue
  - (B) a relevant problem
  - (C) an irrelevant issue
  - (D) a widely debated issue

**Directions ( 71-75 ) :** Read the following passage and answer the questions that follow :

Most of us pay little attention to courtesies. How often do we say 'please' when we want something or 'thank you' when we get it ? 'Please' and 'Thank you' are the necessities of ordinary conversation which we prefer to ignore. Courtesies are not just a matter of good breeding but also good manners. They are more than just saying the right thing at the right time. We are supposed to know what we are doing. We should also ensure that our inefficiency and ignorance does not hurt even unintentionally. For example, if we want to invite someone we do not know, we may invite him formally through written invitation or through telephone personally. But getting it done by an assistant is an act of discourtesy.

71. Attention to the courtesies of ordinary life is shown by —
- (A) being very loud
  - (B) hurting someone
  - (C) using words like 'Please' and 'Thank You'
  - (D) being ignorant
72. Use of 'please' and 'thank you' indicates —
- (A) discourteous behaviour
  - (B) good upbringing and good manners
  - (C) ignorant nature
  - (D) innocent nature.
73. Saying the right thing at the right time ensures that —
- (A) we are inefficient
  - (B) we are courteous
  - (C) we are hurting someone
  - (D) we are ignorant
74. An act of inviting someone becomes discourteous if —
- (A) we are polite
  - (B) we telephone personally
  - (C) we send written invitation
  - (D) we get it done by an assistant



75. The adjective form of 'ignorance' is  
(A) ignore (B) ignoring  
(C) ignorant (D) ignored.
76. Choose the correct form of verb to fill in the blank in the given sentence :  
This mango ..... sweet.  
(A) tasty (B) taste  
(C) tasting (D) tastes.
77. 'Irrevocable' means —  
(A) which can be altered  
(B) reversible  
(C) irreversible  
(D) irrecoverable
78. Choose the correct synonym of the word 'Ridiculous' —  
(A) love (B) affection  
(C) absurd (D) jealous
79. Choose correct pronoun to fill in the blank in the sentence —  
'I am wiser than .....'  
(A) him (B) himself  
(C) he (D) his
80. To combine the given two sentences, choose the most appropriate word —  
I was annoyed. I kept quite.  
(A) or (B) and  
(C) so (D) still
81. Choose correct word order —  
(A) She speaks always the truth  
(B) She always speaks the truth  
(C) She speaks the truth always  
(D) Always she speaks the truth

**Directions ( 82-84 ) :** Fill in the blank by choosing correct preposition :

82. The horse jumped ..... the well.  
 (A) on (B) in  
 (C) into (D) under
83. The patient died ..... cholera.  
 (A) of (B) by  
 (C) with (D) for
84. She bought a pen ..... ten rupees.  
 (A) by (B) with  
 (C) from (D) for

**Directions ( 85-86 ) :** Select the opposites of the italicized words in the given sentences :

85. This window-pane is *transparent*.  
 (A) solid (B) opaque  
 (C) translucent (D) fragile
86. His attitude is very *hostile*.  
 (A) kind (B) friendly  
 (C) humane (D) helpful

**Directions ( 87-90 ) :** In questions there may be an error in any of the portions of the sentence. If there is no error, choose no error option. Find out the error.

87. The nurse made the baby sleep . no error  
 A B C D
88. The flowers smell sweetly . no error  
 A B C D
89. John Keats was one of the greatest poet . no error  
 A B C D
90. I saw an one eyed man. no error  
 A B C D



## भाषा द्वितीय — संस्कृत

61. 'विभूषणं मौनमपण्डितानाम्' सूक्तिः कस्य ग्रन्थस्य अस्ति ?
- (A) नीतिशतकस्य (B) हितोपदेशस्य  
(C) सूक्तिरत्नाकरग्रन्थस्य (D) चाणक्यनीतेः
62. 'प्रतिमानाटकम्' ग्रन्थस्य स्रोतः अस्ति —
- (A) रामायणम् (B) कठोपनिषद्  
(C) महाभारतम् (D) वृहत्कथामञ्जरी
63. 'बुद्धचरितम्' ग्रन्थस्य लेखकः अस्ति —
- (A) कालिदासः (B) वेदकुमारी घई  
(C) अश्वघोषः (D) भासः
64. 'काव्येऽस्मिन्' पदे केन सूत्रेण सन्धिः भवति ?
- (A) एडि पररूपम् (B) इकोयणचि  
(C) एचोऽयवायावः (D) एडःपदान्तादति
65. 'श्रुत्वा + एतत्' पदे सन्धिः भविष्यति —
- (A) श्रुत्वेतत् (B) श्रुत्वैतत्  
(C) श्रुत्वाएतत् (D) श्रुतैतत्

गद्यांशं पठित्वा ( 66 - 69 ) पर्यन्तान् प्रश्नान् उत्तरत —

वैज्ञानिकाः सञ्चारसाधनेषु प्रतिदिनं नवीनतमान् आविष्कारान् कुर्वन्ति । येन सन्देश-प्रेषणे अधिकतमा सुविधा स्यात् । चलभाषितयन्त्रम् ( सेलफोन ) तादृशम् एव लोकप्रियं यन्त्रम् । बालाः, वृद्धाः, पुरुषाः, महिलाः, नागरिकाः, ग्रामीणाः सर्वेषाम् एव एतत् कर्णाभूषणम् जातम् । मार्गेषु चलन्तः यानानि आरूढाः जनाः अपि अस्य ध्वनिं श्रुत्वा वार्तामग्नाः भवन्ति । येन दुर्घटनाः भवन्ति । वस्तुतः ते एव बुद्धिमन्तः ये विज्ञानस्य सदुपयोगं कुर्वन्ति ।

66. विज्ञानस्य सदुपयोगं के कुर्वन्ति ?

- (A) ये केऽपि (B) बुद्धिमन्तः  
(C) वैज्ञानिकाः (D) सर्वे जनाः

67. केन सन्देश प्रेषणे अधिकतमा सुविधा स्यात् ?
- (A) वैज्ञानिकेन (B) येन-केन साधनेन  
(C) विद्युत् आविष्कारेण (D) सञ्चार साधनानाम् आविष्कारेण
68. किं सर्वेषां कर्णाभूषणं जातम् ?
- (A) चलभाषितयन्त्रम् (B) वैज्ञानिक आविष्कारः  
(C) ग्रामीणाः (D) नागरिकाः
69. 'आरूढाः' पदे प्रकृति-प्रत्यय विभागं कुरुत —
- (A) आ + रूह् + शतृ (B) आ + रूह् + क्त  
(C) आ + रूढ् + क्त (D) आ + रूढ् + शतृ
70. 'किं त्वं स्वपुस्तकं पठसि' अस्य वाक्यस्य कर्मवाच्ये रूपमस्ति —
- (A) किं त्वया स्वपुस्तकं पठ्यते ? (B) किं त्वया स्वपुस्तकं पठ्यसे ?  
(C) किं तेन स्वपुस्तकं पठ्यते ? (D) किं मया स्वपुस्तकं पठ्यते ?
71. शुद्धं वाक्यं चिनुत —
- (A) यूयं गृहम् अगच्छः । (B) यूयं गृहम् अगच्छत ।  
(C) यूयं गृहम् अगच्छतम् । (D) यूयं गृहम् अगच्छत् ।
72. कस्मिन् विधायां 'सूत्रधारस्य' प्रयोगः भवति ?
- (A) काव्ये (B) नाटके  
(C) उपन्यासे (D) कथासाहित्ये
73. 'रघुवंश महाकाव्ये' सर्गाणां संख्या अस्ति —
- (A) 18 (B) 19  
(C) 20 (D) 21
74. 'शिवराज विजयस्य' लेखकः अस्ति —
- (A) अम्बिकादत्त व्यासः (B) ईशदत्त शास्त्री  
(C) कल्हणः (D) रमाकान्तरथः



75. 'अलं' योगे का विभक्तिः भवति ?
- (A) तृतीया (B) चतुर्थी  
(C) पञ्चमी (D) षष्ठी
76. 'पितृ + आज्ञा = पित्राज्ञा' अत्र का सन्धिः वर्तते ?
- (A) यण् (B) गुण्  
(C) दीर्घ (D) अयादि
77. ऊष्मवर्णाः सन्ति —
- (A) श ष स ह (B) य र ल व  
(C) प फ ब भ (D) त थ द ध
78. 'मोहनः तस्य मातुलः अस्ति' अस्मिन् वाक्ये 'तस्य' पदं व्याकरणदृष्ट्या किम् अस्ति ?
- (A) संज्ञा (B) क्रिया  
(C) सर्वनाम (D) विशेषणम्
79. 'नृपः सिंहासनम् अध्यास्ते' अत्र 'सिंहासन' पदे द्वितीयाविभक्तिः कस्मिन् सूत्रेण भवति ?
- (A) अकथितं च (B) कालाध्वनोरत्यन्तसंयोगे  
(C) अभितः परितः समया निकषा हा प्रति योगे (D) अधिशीङ्स्थासां कर्म
80. 'नदी' शब्दस्य द्वितीया विभक्तेः बहुवचनस्य रूपम् अस्ति —
- (A) नदीन् (B) नदीः  
(C) नद्यान् (D) नद्यः
81. आदिकाव्यम् अस्ति —
- (A) ऋग्वेदः (B) महाभारतम्  
(C) रामायणमहाकाव्यम् (D) किरातार्जुनीयम्
82. श्री हर्षस्य रचना अस्ति —
- (A) किरातार्जुनीयम् (B) नैषधीयचरितम्  
(C) शिशुपालवधम् (D) पुरन्ध्रीपञ्चकम्

83. भोजराजः कस्य राज्यस्य राजा आसीत् ?
- (A) धाराराज्यस्य (B) मगधराज्यस्य  
(C) अवन्तिकायाः (D) विदर्भराज्यस्य
84. 'माताभूमिः पुत्रोऽहं पृथिव्याः' इयं सूक्तिः कस्य ग्रन्थस्य अस्ति ?
- (A) रामायणस्य (B) महाभारतस्य  
(C) ऋग्वेदस्य (D) अथर्ववेदस्य
85. चम्पूकाव्यम् अस्ति —
- (A) गद्यात्मकम् (B) पद्यात्मकम्  
(C) गद्यपद्यात्मकम् (D) कथात्मकम्
86. 'ब्रीडा' पदस्य समानार्थी पदम् अस्ति —
- (A) लज्जा (B) पीडा  
(C) प्रवृज्या (D) गंगा
87. 'आसन्नम्' पदस्य विलोमपदम् अस्ति —
- (A) दूरम् (B) समीपम्  
(C) प्रतिदिनम् (D) नातिदूरम्
88. 'भोजनम्' इत्यस्मिन् पदे कः प्रत्ययः ?
- (A) घञ् (B) अण्  
(C) ल्युट् (D) शानच्
89. 'लोकापवाद' पदे कः समासः ?
- (A) तत्पुरुष (B) बहुब्रीहि  
(C) कर्मधारय (D) द्वन्द्व
90. 'काव्येषु नाटकम् रम्यम्' इयम् उक्तिः कस्य नाटकस्य विषये कथिता ?
- (A) मृच्छकटिकम् (B) अभिज्ञानशाकुन्तलम्  
(C) वेणीसंहार नाटकम् (D) उत्तररामचरितम्



## भाषा द्वितीय - उर्दू دوسری زبان - اردو

61. سینٹرل انسٹی ٹیوٹ آف انڈین لینگویجیجس کا ہیڈ آفس ہے
- (A) دہلی  
(B) میسور  
(C) حیدرآباد  
(D) بھوپال
62. اردو کے مشہور شاعر فراق گورکھپوری کا نام ہے
- (A) کرشن چندر  
(B) راجندر سنگھ  
(C) خشونت سنگھ  
(D) رگھوپت سہائے
63. اسم کہتے ہیں
- (A) شخص، جگہ یا چیز کے نام کو  
(B) خوبی یا کمال کو  
(C) دو لفظوں کے جوڑنے کو  
(D) فعل کو
64. پانچ ستمبر کس نام سے منایا جاتا ہے ؟
- (A) یوم اطفال  
(B) یوم اساتذہ  
(C) یوم جمہوریہ  
(D) یوم آزادی
65. واحد وہ اسم ہے جو صرف ..... ظاہر کرے۔
- (A) ایک شخص یا چیز کو  
(B) دو شخص یا چیز کو  
(C) دو یا دو سے زائد کو  
(D) گروپ کو
66. اس نظم کا عنوان ہے

آغیریت کے پردے اک بار پھر اٹھا دیں  
بچھڑوں کو پھر ملادیں نقشِ دوئی مٹا دیں  
سونی پڑی ہوئی ہے مدت سے دل کی بستی  
آ اک نیا شوالہ اس دیں میں بنا دیں

- (A) قومی یکجہتی  
(B) نیا شوالہ  
(C) مندر مسجد  
(D) میل محبت

67. کام تمام کیا محاورے کے معنی ہے
- (A) کام ادھورا چھوڑ دینا  
(B) کام پورا کرنا  
(C) جاں لے لینا  
(D) جاں دے دینا
68. ”غفلت“ کا متضاد کیا ہے؟
- (A) بے داری  
(B) تسکین  
(C) تغافل  
(D) نادان
69. مندرجہ ذیل میں سے کون افسانہ نگار نہیں ہے؟
- (A) علی عباس حسینی  
(B) سعادت حسین منٹو  
(C) فیض احمد فیض  
(D) عصمت چغتائی
70. مندرجہ ذیل میں کون سا جملہ اردو غزل کا فعل نہیں ہے
- (A) ماتم اور رونا دھونا  
(B) محبوب سے باتیں کرنا  
(C) عورتوں سے باتیں کرنا  
(D) عشقیہ باتیں کرنا
71. فکر لفظ کی جمع ہے
- (A) خیالات  
(B) امراض  
(C) افکار  
(D) اخبار
72. مندرجہ ذیل مصرعہ کے ساتھ کونسا مصرعہ لگایا جائے کہ شعر مکمل ہو جائے:
- مصرع ہے: ”ابن مریم ہوا کرے کوئی“
- (A) نہ کہو گر برا کرے کوئی  
(B) میرے دکھ کی دوا کرے کوئی  
(C) کیوں کسی کا گلہ کرے کوئی  
(D) کچھ نہ سمجھے خدا کرے کوئی
73. راہ لینا لفظ کا مطلب ہے
- (A) راستہ پر چلے جانا  
(B) راستہ دکھانا  
(C) راستہ بتانا  
(D) راستہ دینا
74. جس صفت کے ذریعہ سے کسی چیز کا عدد ظاہر ہوا سکو کہتے ہیں
- (A) صفت نسبتی  
(B) صفت اشاری  
(C) صفت تعدادی  
(D) صفت ذاتی



75. غزل کو پڑھ کر نیچے دی گئی لائنوں کے معنی بنائیے:

ناحق ہم مجبوروں پر یہ تہمت ہے مختاری کی

(A) مجبور ہونا (B) باختیار ہونا

(C) لاچار ہونا (D) بے بس ہونا

76. مندرجہ ذیل میں مرگب کون ہے ؟

(A) سفید پوش (B) گل

(C) شام (D) سمندر

77. تعلیم بالغاں کا سال منایا گیا

(A) 1890 میں (B) 1990 میں

(C) 2009 میں (D) 1790 میں

78. سرسید احمد خاں نے سائنٹفک سوسائٹی بنائی

(A) 1862 میں (B) 1962 میں

(C) 1762 میں (D) 1662 میں

79. آزاد ہندوستان کے پہلے وزیر تعلیم تھے

(A) ڈاکٹر رادھا کرشنن (B) مولانا ابولکلام آزاد

(C) کیل سبل (D) مرلی منوہر جوشی

80. این-سی-ای-آر-ٹی نے دس سالہ اسکولی تعلیم کا نظام بنایا

(A) 1975 میں (B) 1964 میں

(C) 1988 میں (D) 1986 میں

81. گیان پیٹھ خطاب دیا جاتا ہے

(A) سائنس میں (B) کھیل میں

(C) ادب میں (D) سماجیات میں

82. اردو زبان کی ابتدا ہوئی

(A) لندن سے (B) کابل سے

(C) دہلی سے (D) پیرس سے

83. یونیورسٹی گرانٹ کمیشن کا ہیڈ آفس کہاں ہے؟
- (A) کلکتہ (B) بمبئی  
(C) حیدرآباد (D) دہلی
84. صفت کہتے ہیں
- (A) دریا کو (B) نام کو  
(C) اچھائی یا برائی کو (D) جانور کو
85. کلاس اول میں بچے کی داخلے کی کم سے کم عمر ہونا چاہیے
- (A) پانچ سال سے اوپر (B) چھ سال سے اوپر  
(C) چار سال (D) ان میں سے کوئی نہیں
86. مرزا غالب کا نام اسد اللہ خاں تھا وہ کس سن اور کس شہر میں پیدا ہوئے؟
- (A) 1897 دہلی میں (B) 1797 آگرہ میں  
(C) 1697 کلکتہ میں (D) 1597 لکھنؤ میں
87. جامعہ ملیہ اسلامیہ کے بانی تھے
- (A) ڈاکٹر ذاکر حسین (B) سر سید احمد خاں  
(C) ڈپٹی نذیر احمد (D) راجہ رام موہن رائے
88. سینے میں جلن آنکھوں میں طوفان سا کیوں ہے؟ مصرعہ ہے
- (A) ناصر کاظمی کا (B) میر تقی میر کا  
(C) اخلاق محمد خاں شہر یار کا (D) اسرار الحق مجاز کا
89. یہ نہ تھی ہماری قسمت کہ وصال یار ہوتا، شعر کا دوسرا مصرعہ ہے
- (A) اگر اور کرتے رہتے اٹھنے کا انتظار ہوتا (B) اگر اور ہنستے رہتے رونے کا انتظار ہوتا  
(C) اگر اور جیتے رہتے یہی انتظار ہوتا (D) اگر اور پڑھتے رہتے پاس ہونے کا انتظار ہوتا
90. نظیر اکبر آبادی 1740ء میں کس جگہ پیدا ہوئے
- (A) مراد آباد میں (B) دہلی میں  
(C) لکھنؤ میں (D) آگرہ میں



## गणित

### Mathematics

91. एक कस्बे के 1000 निवासियों में से 60% पुरुष हैं जिनमें से 20% साक्षर हैं। यदि कुल 25% निवासी साक्षर हों तो कस्बे की कितनी प्रतिशत महिलायें साक्षर हैं ?

- (A) 30% (B) 37.5%  
(C) 35% (D) 32.5%

92. दी गई वर्गाकार आकृति का कितना भाग छायांकित है ?

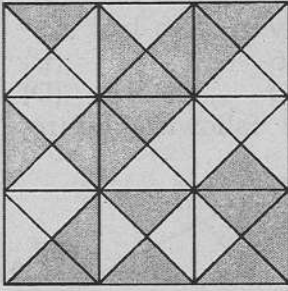

- (A)  $\frac{1}{2}$  (B)  $\frac{2}{3}$   
(C)  $\frac{3}{5}$  (D)  $\frac{4}{9}$

93. निम्न में कौन-सा सम्बन्ध गलत है ?

- (A)  $10^{-2}$  डेसीमीटर = 1 मिलीमीटर  
(B)  $10^{-2}$  डेकामीटर = 1 सेंटीमीटर  
(C)  $10^{-2}$  किलोमीटर = 1 डेकामीटर  
(D)  $10^{-3}$  हेक्टोमीटर = 1 डेसीमीटर

94. एक वस्तु का क्रय मूल्य, वस्तु पर अंकित मूल्य का 64% है। खरीद पर 12% की छूट देने पर प्रतिशत लाभ होगा —

- (A) 52% (B) 24%  
(C) 42.5% (D) 37.5%

91. Of the 1000 inhabitants of a town, 60% are males of whom 20% are literate. If in all the inhabitants, 25% are literate, then what percent of females of the town are literate ?

- (A) 30% (B) 37.5%  
(C) 35% (D) 32.5%

92. How much part of the given square shaped figure is shaded ?

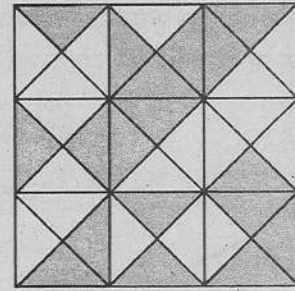

- (A)  $\frac{1}{2}$  (B)  $\frac{2}{3}$   
(C)  $\frac{3}{5}$  (D)  $\frac{4}{9}$

93. Which of the following relations is wrong ?

- (A)  $10^{-2}$  decimetre = 1 millimetre  
(B)  $10^{-2}$  decametre = 1 centimetre  
(C)  $10^{-2}$  kilometre = 1 decametre  
(D)  $10^{-3}$  hectometre = 1 decimetre

94. The cost price of an article is 64% of the marked price. The gain percent after allowing a discount of 12% on purchase will be —

- (A) 52% (B) 24%  
(C) 42.5% (D) 37.5%

95. किस प्रकार के मूल्यांकन का मुख्य अभिप्राय विद्यार्थियों को 'फीडबैक' देना है ?  
 (A) रचनात्मक मूल्यांकन  
 (B) निदानात्मक मूल्यांकन  
 (C) सारांशात्मक मूल्यांकन  
 (D) भविष्यात्मक मूल्यांकन
96. यदि  $\frac{51.84}{4.32} = 12$  हो, तो  $\frac{0.005184}{0.432}$  का मान है —  
 (A) 0.0012 (B) 0.12  
 (C) 0.00012 (D) 0.012
97. रुबी के गुल्लक में केवल 50 पैसे तथा 1 रुपये के सिक्के हैं तथा दोनों प्रकार के सिक्कों की संख्या समान है। 50 पैसे के एक तिहाई सिक्के तथा 1 रुपये के एक चौथाई सिक्के निकाल देने पर गुल्लक में 26 रुपये अवशेष बचते हैं। प्रारंभ में गुल्लक में सिक्कों की संख्या है —  
 (A) 36 (B) 60  
 (C) 54 (D) 48
98. निम्न आकृति में  $x$  का मान है —

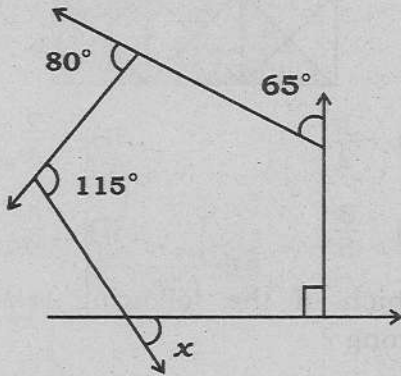

- (A)  $55^\circ$  (B)  $60^\circ$   
 (C)  $65^\circ$  (D)  $70^\circ$

99. यदि तीन क्रमागत धनात्मक पूर्णांक  $a, b, c$  इस प्रकार हों कि  $a < b < c$ , तो निम्न में कौन-सा विकल्प सही होगा ?

- (A)  $\frac{a+b}{a+b+c} > \frac{b+c}{a+b+c} > \frac{c+a}{a+b+c}$   
 (B)  $\frac{c+a}{a+b+c} > \frac{b+c}{a+b+c} > \frac{a+b}{a+b+c}$   
 (C)  $\frac{b+c}{a+b+c} > \frac{c+a}{a+b+c} > \frac{a+b}{a+b+c}$   
 (D)  $\frac{b+c}{a+b+c} > \frac{a+b}{a+b+c} > \frac{c+a}{a+b+c}$

95. Which type of evaluation has main purpose to give 'feedback' to the students ?  
 (A) Formative evaluation  
 (B) Diagnostic evaluation  
 (C) Summative evaluation  
 (D) Prognostic evaluation
96. If  $\frac{51.84}{4.32} = 12$ , then the value of  $\frac{0.005184}{0.432}$  is —  
 (A) 0.0012 (B) 0.12  
 (C) 0.00012 (D) 0.012
97. The cash-box of Ruby contains same number of coins of 50 paise and 1 rupee only. On drawing the one-third coins of 50 paise and one-fourth coins of 1 rupee, the balance of cash-box is Rs. 26. The number of coins initially in cash-box is —  
 (A) 36 (B) 60  
 (C) 54 (D) 48
98. In the following figure, the value of  $x$  is —

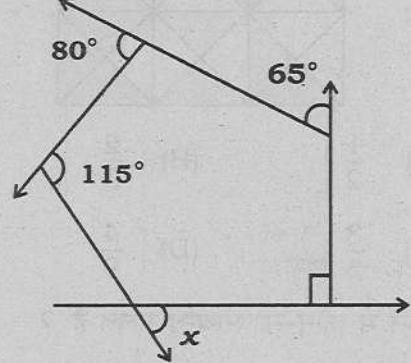

- (A)  $55^\circ$  (B)  $60^\circ$   
 (C)  $65^\circ$  (D)  $70^\circ$

99. If three successive positive integers  $a, b, c$  are such that  $a < b < c$ , then which of the following options will be correct ?

- (A)  $\frac{a+b}{a+b+c} > \frac{b+c}{a+b+c} > \frac{c+a}{a+b+c}$   
 (B)  $\frac{c+a}{a+b+c} > \frac{b+c}{a+b+c} > \frac{a+b}{a+b+c}$   
 (C)  $\frac{b+c}{a+b+c} > \frac{c+a}{a+b+c} > \frac{a+b}{a+b+c}$   
 (D)  $\frac{b+c}{a+b+c} > \frac{a+b}{a+b+c} > \frac{c+a}{a+b+c}$



100.  $\frac{1}{5} \div \frac{1}{5}$  का  $\frac{1}{5}$  का सरलीकरण है —  
 $\frac{1}{5}$  का  $\frac{1}{5} \div \frac{1}{5}$   
 (A) 1 (B) 5  
 (C) 25 (D)  $\frac{1}{5}$

101.  $\frac{1}{\sqrt{2} + \sqrt{3}} + \frac{1}{\sqrt{3} + \sqrt{4}} + \frac{1}{\sqrt{4} + \sqrt{5}} + \frac{1}{\sqrt{5} + \sqrt{6}}$   
 का मान है —

- (A)  $\sqrt{3}(1 + \sqrt{2})$  (B)  $\sqrt{2}(\sqrt{3} + 1)$   
 (C)  $\sqrt{3}(\sqrt{2} - 1)$  (D)  $\sqrt{2}(\sqrt{3} - 1)$
102. 1 सेमी भुजा वाले 24 घनों को परस्पर जोड़कर एक ठोस घनाभ बनाया जाता है। यदि इस घनाभ के आधार का परिमाण 12 सेमी हो तो घनाभ की ऊँचाई होगी —

- (A) 1 सेमी (B) 2 सेमी  
 (C) 3 सेमी (D) 4 सेमी
103. रवि और अली की कुल उम्र, अली तथा जॉन की कुल उम्र से 10 वर्ष अधिक है। जॉन, रवि से कितने वर्ष छोटा है ?

- (A) 10 वर्ष  
 (B) 20 वर्ष  
 (C) ज्ञात नहीं किया जा सकता  
 (D) इनमें से कोई नहीं
104. यदि  $n$  एक ऋणात्मक संख्या हो तो निम्न में से कौन सबसे न्यून है ?

- (A) 0 (B)  $-n$   
 (C)  $2n$  (D)  $n^2$
105. एक शिक्षक को विषय 'बेलन तथा शंकु के आयतन और पृष्ठीय क्षेत्रफल' पढ़ाना है। शिक्षण का कौशल प्राप्य उद्देश्य होगा —

- (A) शिक्षार्थी एक बेलन और एक शंकु के अभिलक्षणों में भेद कर पायेगा  
 (B) शिक्षार्थी एक बेलन और एक शंकु की आकृति बना पायेगा  
 (C) शिक्षार्थी बेलन तथा शंकु के आयतन व पृष्ठीय क्षेत्रफल परिकलित करने के सूत्रों का प्रत्यास्मरण कर पायेगा  
 (D) शिक्षार्थी शंकु की ऊँचाई ज्ञात कर पायेगा जबकि यह शंकु किसी बेलन को पिघलाकर प्राप्त किया गया हो

100. The simplification of —

$$\frac{1}{5} \div \frac{1}{5} \text{ of } \frac{1}{5} \text{ is —}$$

- (A) 1 (B) 5  
 (C) 25 (D)  $\frac{1}{5}$

101. The value of

$$\frac{1}{\sqrt{2} + \sqrt{3}} + \frac{1}{\sqrt{3} + \sqrt{4}} + \frac{1}{\sqrt{4} + \sqrt{5}} + \frac{1}{\sqrt{5} + \sqrt{6}}$$

will be —

- (A)  $\sqrt{3}(1 + \sqrt{2})$  (B)  $\sqrt{2}(\sqrt{3} + 1)$   
 (C)  $\sqrt{3}(\sqrt{2} - 1)$  (D)  $\sqrt{2}(\sqrt{3} - 1)$

102. A solid cuboid is formed by mutual joining of 24 cubes of 1 cm side. If perimeter of the base of this cuboid is 12 cm, then height of cuboid will be —

- (A) 1 cm (B) 2 cm  
 (C) 3 cm (D) 4 cm

103. The total age of Ravi and Ali is 10 years more than the total age of Ali and John. John is how many years younger than Ravi ?

- (A) 10 years  
 (B) 20 years  
 (C) Cannot be measured  
 (D) None of these

104. If  $n$  is a negative number, then which of the following is least ?

- (A) 0 (B)  $-n$   
 (C)  $2n$  (D)  $n^2$

105. A teacher has to teach the subject 'Volume and surface area of a cylinder and a cone'. The skill based objective of teaching will be —

- (A) the pupil will be able to distinguish between features of a cylinder and a cone  
 (B) the pupil will be able to draw the figure of a cylinder and a cone  
 (C) the pupil will be able to recall the formulae for calculating volume and surface area of cylinder and cone  
 (D) the pupil will be able to find the height of a cone when a given cylinder is melted into cone



106. एक दुपहिया के आगे वाले पहिये की परिधि 6 फीट तथा पीछे वाले पहिये की परिधि 9 फीट है।  $x$  दूरी चलने में आगे वाला पहिया, पिछले पहिये से 10 चक्कर अधिक लगाता है।  $x$  का मान है —
- (A) 360 फीट (B) 144 फीट  
(C) 540 फीट (D) 180 फीट
107. 3:40 PM पर घड़ी की घंटे की सूई तथा मिनट की सूई के बीच का कोण होगा —
- (A)  $150^\circ$  (B)  $140^\circ$   
(C)  $130^\circ$  (D)  $135^\circ$
108. एक बेलन, एक अर्द्धगोला तथा एक शंकु एक समान आधार पर स्थित हैं तथा उनकी ऊँचाइयाँ समान हैं। उनके आयतनों में अनुपात होगा —
- (A) 3 : 2 : 1  
(B) 3 : 2 : 2  
(C) 2 : 1 : 1  
(D) 1 : 1 : 1
109. यदि  $(4)^? \text{ का } ?\% = 51.2$ , तो प्रश्नवाचक चिह्न (?) के स्थान पर आयेगा —
- (A) 4 (B) 5  
(C) 8 (D) 10
110. गणित के अधिगम के प्रति शिक्षार्थी की संवेदनशीलता जागृत करने के लिये प्रभावी उपाय है —
- (A) विषय सामग्री को शिक्षार्थी के अनुभव के क्षेत्र से संबंधित करना  
(B) जो पढ़ाया जाना है, उससे संबंधित प्राप्त पूर्व ज्ञान की जाँच करना  
(C) शिक्षार्थियों को अवधारणाओं के अनुप्रयोगों से अवगत कराना, जिनमें दैनिक जीवन की स्थितियों से संबंधित अनुप्रयोगों को अधिक प्राथमिकता दी जाये  
(D) इनमें से सभी
106. The perimeters of front wheel and back wheel of a two-wheeler are 6 feet and 9 feet respectively. The front wheel takes 10 revolutions more than back wheel in travelling a distance  $x$ . The value of  $x$  is —
- (A) 360 feet (B) 144 feet  
(C) 540 feet (D) 180 feet
107. The angle between the hour hand and the minute hand of a clock at 3:40 PM will be —
- (A)  $150^\circ$  (B)  $140^\circ$   
(C)  $130^\circ$  (D)  $135^\circ$
108. A cylinder, a hemisphere and a cone stand on equal bases and have same heights. The ratio of their volumes will be —
- (A) 3 : 2 : 1  
(B) 3 : 2 : 2  
(C) 2 : 1 : 1  
(D) 1 : 1 : 1
109. If  $(4)^? \text{ of } ?\% = 51.2$ , then it will come in place of interrogative sign (?) —
- (A) 4 (B) 5  
(C) 8 (D) 10
110. The effective measure for cultivating learner's sensitivity towards learning of mathematics is —
- (A) to relate the subject matter to the learner's field of experience  
(B) to enquire about the previously acquired knowledge in relation to what is being taught  
(C) to make learners acquainted with application of concepts, more preferably, in daily life situations  
(D) all of these

111. कोई धन साधारण ब्याज की दर से 2 वर्ष में 500 रु० तथा 4 वर्ष में 900 रु० हो जाता है। वह धन होगा —
- (A) 100 रु० (B) 200 रु०  
(C) 300 रु० (D) 400 रु०
112.  $\frac{0.1 \times 0.1 \times 0.1 + 0.02 \times 0.02 \times 0.02}{0.2 \times 0.2 \times 0.2 + 0.04 \times 0.04 \times 0.04}$  का मान है —
- (A) 1 (B) 0.025  
(C) 0.25 (D) 0.125
113. एक घनाभ के तीन संगत फलकों के क्षेत्रफल क्रमशः  $x$ ,  $y$  और  $z$  हैं। घनाभ का आयतन होगा —
- (A)  $xyz$   
(B)  $x^2y^2z^2$   
(C)  $\sqrt{xyz}$   
(D)  $3\sqrt{xyz}$
114. 100 तथा 300 के मध्य कितनी संख्यायें 7 से विभाज्य हैं ?
- (A) 42 (B) 28  
(C) 35 (D) 31
115. किसी प्रमेय की 'परिकल्पना' और 'निष्कर्ष' को परस्पर बदलने से प्राप्त कथन कहलाता है —
- (A) प्रमेय का विलोम  
(B) प्रमेय का प्रतिलोम  
(C) प्रमेय का प्रतिधनात्मक  
(D) इनमें से कोई नहीं
116. भाग के एक प्रश्न में, भाजक भागफल का 10 गुना है एवं शेषफल का 5 गुना है। यदि शेषफल 46 है, तो भाज्य होगा —
- (A) 5636 (B) 5566  
(C) 5436 (D) 5336
111. A sum of money at simple interest amounts to Rs. 500 in 2 years and Rs. 900 in 4 years. That sum of money will be —
- (A) Rs. 100 (B) Rs. 200  
(C) Rs. 300 (D) Rs. 400
112. The value of  $\frac{0.1 \times 0.1 \times 0.1 + 0.02 \times 0.02 \times 0.02}{0.2 \times 0.2 \times 0.2 + 0.04 \times 0.04 \times 0.04}$  is —
- (A) 1 (B) 0.025  
(C) 0.25 (D) 0.125
113. The area of three adjacent faces of a cuboid are  $x$ ,  $y$  and  $z$  respectively. The volume of cuboid will be —
- (A)  $xyz$   
(B)  $x^2y^2z^2$   
(C)  $\sqrt{xyz}$   
(D)  $3\sqrt{xyz}$
114. How many numbers between 100 and 300 are divisible by 7 ?
- (A) 42 (B) 28  
(C) 35 (D) 31
115. The statement obtained by interchanging the 'premise' and 'conclusion' of a theorem is called —
- (A) converse of the theorem  
(B) inverse of the theorem  
(C) contrapositive of the theorem  
(D) none of these
116. In a question of division, the divisor is 10 times of quotient and 5 times of remainder. If remainder is 46, then dividend will be —
- (A) 5636 (B) 5566  
(C) 5436 (D) 5336



117. तीन चौराहों की ट्रेफिक लाइट क्रमशः प्रत्येक 1 मिनट, 75 सेकण्ड और 90 सेकण्ड बाद बदलती हैं। यदि वे एक साथ 7:50 AM पर बदलें तो वे पुनः एक साथ बदलेंगी —

- (A) 7:59 AM पर (B) 8:02 AM पर  
(C) 8:05 AM पर (D) 8:10 AM पर

118. यदि  $1 \cdot 2x = 0 \cdot 3y$  तो  $\frac{y-x}{y+x}$  का मान है —

- (A) 0.5 (B) 0.3  
(C) 0.9 (D) 0.6

119. दिये गये दण्ड आरेख में एक फार्म का वर्ष 2009 से 2014 तक का गेहूँ उत्पादन (टन में) दर्शाया गया है। 'विषम' वर्षों का कुल उत्पादन, 'सम' वर्षों के कुल उत्पादन का कितना गुना है ?

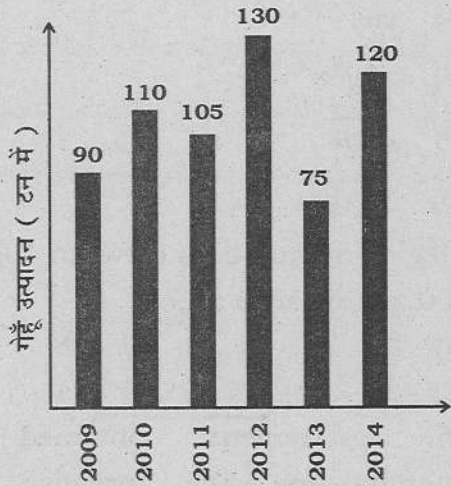

- (A)  $\frac{2}{3}$   
(B) 0.75  
(C) 1.33  
(D) इनमें से कोई नहीं

120. प्रिया गणितीय प्रश्न करने में निपुण है। उसमें किस प्रकार की बहुबुद्धिकता की अधिकता है ?

- (A) भाषायी बुद्धि  
(B) तार्किक बुद्धि  
(C) अंतर्वैयक्तिक बुद्धि  
(D) मनोगत्यात्मक बुद्धि

117. The traffic lights of three cross roads change after each 1 minute, 75 seconds and 90 seconds respectively. If these lights change simultaneously at 7:50 AM, then they will change simultaneously again at —

- (A) 7:59 AM (B) 8:02 AM  
(C) 8:05 AM (D) 8:10 AM

118. If  $1 \cdot 2x = 0 \cdot 3y$ , then value of  $\frac{y-x}{y+x}$  will be —

- (A) 0.5 (B) 0.3  
(C) 0.9 (D) 0.6

119. In the given bar diagram, the wheat production of a farm (in tonnes) from year 2009 to 2014 is shown. Sum of production during 'odd' years is how many times that of the 'even' years ?

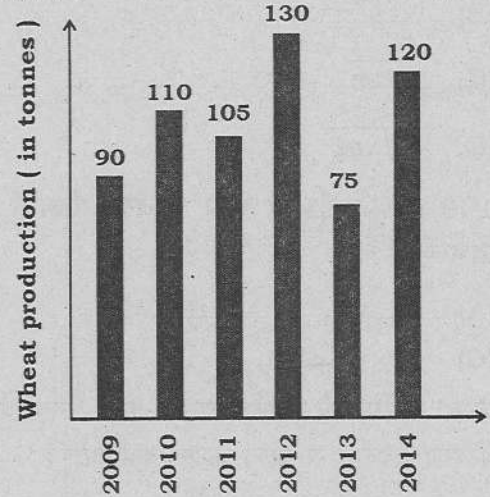

- (A)  $\frac{2}{3}$   
(B) 0.75  
(C) 1.33  
(D) None of these

120. Priya is good in solving mathematical problems. Which type of multiple intelligence in her is high ?

- (A) Linguistic intelligence  
(B) Logical intelligence  
(C) Interpersonal intelligence  
(D) Psycho-motor intelligence



## पर्यावरण अध्ययन

### ENVIRONMENTAL STUDIES

121. जब ध्रुव से भूमध्यरेखा की ओर बढ़ते हैं, तब जैव विविधता —
- (A) बढ़ती है  
(B) घटती है  
(C) स्थिर रहती है  
(D) इनमें से कोई नहीं
122. राष्ट्रीय पाठ्यचर्या की रूपरेखा-2000 के अनुसार पर्यावरण अध्ययन को किस कक्षा समूह में स्थान दिया गया है ?
- (A) पहली और दूसरी कक्षा  
(B) तीसरी से पाँचवी कक्षा  
(C) छठी से आठवीं कक्षा  
(D) नवीं और दसवीं कक्षा
123. भारत के किस क्षेत्र में अधिकतम भूस्खलन की घटनायें होती हैं ?
- (A) उत्तर पूर्वी पहाड़  
(B) हिमालय  
(C) पश्चिमी घाट व नीलगिरि  
(D) उत्तरी घाट
121. When we move from pole to equator, then biodiversity —
- (A) increases  
(B) decreases  
(C) remains static  
(D) none of these
122. According to National Curriculum Framework-2000, in which group of classes environmental education is placed ?
- (A) 1st and 2nd class  
(B) 3rd to 5th class  
(C) 6th to 8th class  
(D) 9th and 10th class
123. Maximum landslides occur in which part of India ?
- (A) North East Hills  
(B) Himalaya  
(C) Western Ghat and Nilgiri  
(D) Northern Ghat

124. निम्न में से कौन-सा युग्म सुमेलित नहीं है ?

- (A) हल्दी पाउडर — मेटैलिक यलो  
 (B) फ्रियॉन — क्लोरोफ्लोरोकार्बन  
 (C) ग्रीनहाउस गैस — कार्बनडाईआक्साइड  
 (D) कण्टूर कृषि — भूमि अपरदन

125. सजीवों में ऑक्सीश्वसन की प्रक्रिया में ..... ऊर्जा अवमुक्त होती है ।

- (A) 573 किलो कैलोरी  
 (B) 673 किलो कैलोरी  
 (C) 28 किलो कैलोरी  
 (D) 746 किलो कैलोरी

126. निम्न में से रोग और उनके द्वारा प्रभावित अंगों के सुमेलन का सही विकल्प चुनिए :

( रोग )		( प्रभावित अंग )	
(a) पीलिया	(i) लिम्फ ग्रन्थि		
(b) रैबीज	(ii) प्रतिरक्षी तन्त्र		
(c) एड्स	(iii) यकृत		
(d) फाइलेरिया	(iv) तन्त्रिका तन्त्र		
a	b	c	d
(A) iii	iv	ii	i
(B) iv	iii	i	ii
(C) iii	ii	iv	i
(D) i	ii	iii	iv

127. अपने पर्यावरण की स्वच्छता और शुद्धता का मूल्यांकन करना, प्रमुख उद्देश्य है —

- (A) संज्ञानात्मक क्षेत्र का  
 (B) भावनात्मक क्षेत्र का  
 (C) मनोकार्यात्मक क्षेत्र का  
 (D) इनमें से कोई नहीं

124. Which of the following pairs is mismatched ?

- (A) Turmeric powder — Metallic yellow  
 (B) Freon — Chloro-fluoro-carbon  
 (C) Greenhouse gas — Carbondioxide  
 (D) Contour farming — Soil erosion

125. In living organisms, the amount of energy released in aerobic respiration is —

- (A) 573 k cal.  
 (B) 673 k cal.  
 (C) 28 k cal.  
 (D) 746 k cal.

126. Select the right option for matching of disease and its affected organ :

(Diseases)		(Affected organ)	
(a) Jaundice	(i) Lymph gland		
(b) Rabies	(ii) Immunity system		
(c) AIDS	(iii) Liver		
(d) Filaria	(iv) Nervous system		
a	b	c	d
(A) iii	iv	ii	i
(B) iv	iii	i	ii
(C) iii	ii	iv	i
(D) i	ii	iii	iv

127. To evaluate the cleanliness and purity of our environment is the main objective of —

- (A) Cognitive domain  
 (B) Affective domain  
 (C) Psychomotor domain  
 (D) none of these

128. 'जल संग्रहण' के सम्बन्ध में वहाँ की क्षेत्रीय भाषानुसार कौन-सा युग्म सुमेलित नहीं है ?

- (A) राजस्थान — खादिन  
(B) बिहार — अहार  
(C) कर्नाटक — कांदी  
(D) तमिलनाडु — एरिस

129. स्मॉग (धुँध) बनता है —

- (A) धुएँ तथा कोहरे से  
(B) वाष्प के संघनन से  
(C) कोहरा तथा  $\text{NO}_2$  से  
(D) धुएँ तथा  $\text{CO}_2$  से

130. निम्नांकित को सुमेलित कीजिए :

स्तम्भ-I (जीव)		स्तम्भ-II (संग्रहण)	
(a) मछली		(i) हर्बेरियम	
(b) केंचुआ		(ii) वाइवेरियम	
(c) तितली		(iii) एक्वेरियम	
(d) शाक		(iv) टेरेरियम	
	a b c d		
(A)	iii iv i ii		
(B)	iii iv ii i		
(C)	ii i iii iv		
(D)	ii i iv iii		

131. भूकम्प की तरंगों को निरूपित करता है —

- (A) सिस्मोग्राफ  
(B) इलेक्ट्रोकार्डियोग्राफ  
(C) टॉमोग्राफ  
(D) पॉलीग्राफ

128. According to regional language which of the following pairs about water harvesting is mismatched ?

- (A) Rajasthan — Khadin  
(B) Bihar — Ahar  
(C) Karnataka — Kandi  
(D) Tamil Nadu — Tank

129. Smog is formed by —

- (A) Smoke and fog  
(B) Condensation of vapour  
(C) Fog and  $\text{NO}_2$   
(D) Smoke and  $\text{CO}_2$

130. Match the following :

Column-I (Living beings)		Column-II (Collector)	
(a) Fish		(i) Herbarium	
(b) Earthworm		(ii) Vivarium	
(c) Butterfly		(iii) Aquarium	
(d) Herb		(iv) Terrarium	
	a b c d		
(A)	iii iv i ii		
(B)	iii iv ii i		
(C)	ii i iii iv		
(D)	ii i iv iii		

131. Earthquake waves are recorded by —

- (A) Seismograph  
(B) Electrocardiograph  
(C) Tomograph  
(D) Polygraph



132. मानव-पर्यावरण सम्बन्ध एक ..... संकल्पना है ।
- (A) ऋणात्मक  
(B) धनात्मक  
(C) संज्ञानात्मक  
(D) इनमें से सभी
133. किसी खाद्य श्रृंखला की प्रथम कड़ी सदैव हरे पादप होते हैं, क्योंकि —
- (A) वे विस्तृत रूप से फैले होते हैं  
(B) वे मृदा से जुड़े होते हैं  
(C) वे सूर्य के प्रकाश में वायुमण्डलीय CO<sub>2</sub> को स्थिरीकृत करते हैं  
(D) उनमें जड़ें होती हैं
134. पृथ्वी की सतह का कितना प्रतिशत भाग जल से घिरा है ?
- (A) 60%  
(B) 71%  
(C) 77%  
(D) 80%
135. "उच्चतम न्यायालय ने सरकार को निर्देशित किया है कि यमुना के जल की गुणवत्ता कम से कम ग्रेड 'सी' स्तर तक बनायें, जिससे उसे लोगों के पीने योग्य बनाकर उपलब्ध कराया जा सके।" उक्त कथनानुसार ग्रेड 'सी' स्तर का अर्थ है —
- (A) शुद्ध जल  
(B) थोड़ी मात्रा में प्रदूषित जल  
(C) औसत दर्जे का प्रदूषित जल  
(D) अधिक प्रदूषित जल ।
132. Human-environmental relation is a ..... concept.
- (A) negative  
(B) positive  
(C) cognitive  
(D) all of these
133. The first link in any food chain is always green plants, because —
- (A) they are widely distributed  
(B) they are firmly fixed on soil  
(C) they fix atmospheric CO<sub>2</sub> in presence of sunlight  
(D) they have roots
134. How much percentage of the earth's surface is covered with water ?
- (A) 60%  
(B) 71%  
(C) 77%  
(D) 80%
135. "The Supreme Court has directed the government to make Yamuna water quality at least of Grade 'C' level which could be made available to people for drinking." According to above mentioned statement the meaning of Grade 'C' level is —
- (A) clean water  
(B) slightly polluted water  
(C) moderately polluted water  
(D) highly polluted water

136. बाढ़ से समोद्भिद पौधे मर जाते हैं, क्योंकि —
- (A) पौधों का कोशिका रस पतला हो जाता है
- (B) मूल में श्वसन रुक जाता है
- (C) पौधों का कोशिका रस सान्द्र हो जाता है
- (D) पानी की अधिकता से पोषक तत्व पौधे से बाहर आ जाते हैं
137. काजीरंगा राष्ट्रीय उद्यान प्रसिद्ध है —
- (A) बाघ के लिये
- (B) भालू के लिये
- (C) एक सींग वाला गैंडा के लिये
- (D) हंगुल के लिये
138. विश्व पर्यावरण दिवस मनाया जाता है —
- (A) 22 मार्च
- (B) 22 अप्रैल
- (C) 05 जून
- (D) 15 जून
139. ह्यूमस निर्माण में कौन सहायक है ?
- (A) उत्पादक
- (B) अपघटक
- (C) उपभोक्ता
- (D) इनमें से सभी
140. डी०डी०टी० है —
- (A) खरपतवार निवारक
- (B) जैव निम्नीकरणीय प्रदूषक
- (C) अजैव निम्नीकरणीय प्रदूषक
- (D) एण्टीबायोटिक

136. Flooding kills mesophytic plants because —
- (A) cell sap in plants becomes diluted
- (B) root respiration ceases
- (C) cell sap in plants becomes concentrated
- (D) excess water leaks down plant nutrients
137. Kaziranga National Park is famous for —
- (A) Tiger
- (B) Bear
- (C) One-horned Rhino
- (D) Hangul
138. World Environment Day is celebrated on —
- (A) 22 March
- (B) 22 April
- (C) 05 June
- (D) 15 June
139. Who is responsible for the formation of humus ?
- (A) Producer
- (B) Decomposer
- (C) Consumer
- (D) All of these
140. D.D.T. is —
- (A) Weedicide
- (B) Biodegradable pollutant
- (C) Non-biodegradable pollutant
- (D) Antibiotic



141. निम्न में से कौन-सा ऊर्जा का स्रोत कभी पर्यावरणीय प्रदूषण नहीं करता है ?
- (A) नाभिकीय ऊर्जा  
(B) सौर ऊर्जा  
(C) कोयला  
(D) पेट्रोलियम
142. वायुमण्डल की सबसे निचली परत कहलाती है —
- (A) क्षोभ मण्डल  
(B) समताप मण्डल  
(C) आयन मण्डल  
(D) ओजोन मण्डल
143. अम्लीय वर्षा का कारण निम्न में से किसकी सान्द्रता में वृद्धि है ?
- (A)  $SO_2$  तथा  $NO_2$   
(B) CO तथा  $CO_2$   
(C) CO तथा  $N_2$   
(D) धूल तथा  $O_3$
144. 'रेड डाटा बुक' में सम्मिलित हैं —
- (A) विलुप्त हो रहे जीव  
(B) सुभेद्य जीव  
(C) आपत्तिग्रस्त जीव  
(D) इनमें से सभी
145. अत्यधिक चारण का परिणाम है —
- (A) मृदा प्रदूषण  
(B) मृदा अपरदन  
(C) ताप प्रदूषण  
(D) जलवायु परिवर्तन
141. Which of the following sources of energy never causes atmospheric pollution ?
- (A) Nuclear energy  
(B) Solar energy  
(C) Coal  
(D) Petroleum
142. The lowest layer of atmosphere is known as —
- (A) Troposphere  
(B) Stratosphere  
(C) Ionosphere  
(D) Ozonosphere
143. Acid rain is caused due to increase in concentration of —
- (A)  $SO_2$  and  $NO_2$   
(B) CO and  $CO_2$   
(C) CO and  $N_2$   
(D) dust and  $O_3$
144. 'Red Data Book' includes —
- (A) Endangered species  
(B) Vulnerable species  
(C) Threatened species  
(D) all of these
145. Overgrazing results in —
- (A) Soil pollution  
(B) Soil erosion  
(C) Thermal pollution  
(D) Climatic change

146. सागरीय खरपतवार, महत्वपूर्ण स्रोत हैं —
- (A) क्लोरीन के  
(B) ब्रोमीन के  
(C) आयोडीन के  
(D) लोहा के
147. 'मोनल' उत्तराखण्ड के अतिरिक्त किस राज्य का राज्य पक्षी है ?
- (A) अरुणाचल प्रदेश  
(B) जम्मू-कश्मीर  
(C) हिमाचल प्रदेश  
(D) मेघालय
148. ओजोन परत की मोटाई नापने की इकाई है —
- (A) डेसीबल  
(B) डॉबसन इकाई  
(C) पास्कल  
(D) वेबर
149. सामाजिक वानिकी का उद्देश्य है —
- (A) पर्यावरणीय, सामाजिक व ग्रामीण विकास में मदद के उद्देश्य से वनों का प्रबन्धन  
(B) ग्रामीण क्षेत्रों में चकबन्दी  
(C) वन्य प्राणियों का संरक्षण  
(D) चरागाहों का विकास
150. चिपको आन्दोलन की जनक गौरा देवी द्वारा चिपको आन्दोलन किस गाँव में प्रारम्भ किया गया ?
- (A) रैणी गाँव  
(B) मानमती  
(C) थिरपाक  
(D) हाट गाँव
146. Sea-weeds are the chief source of —
- (A) Chlorine  
(B) Bromine  
(C) Iodine  
(D) Iron
147. 'Monal' is State Bird of which state other than Uttarakhand ?
- (A) Arunachal Pradesh  
(B) Jammu-Kashmir  
(C) Himachal Pradesh  
(D) Meghalaya
148. The unit of measuring thickness of ozone layer is —
- (A) Decibel  
(B) Dobson unit  
(C) Pascal  
(D) Weber
149. The aim of social forestry is —
- (A) Management of forest for the help of environment, social and rural development  
(B) Consolidation of holdings in rural area  
(C) Conservation of wildlife  
(D) Development of grassland
150. In which village did founder of Chipko movement, Gaura Devi start Chipko movement ?
- (A) Raini village  
(B) Manmati  
(C) Thirpak  
(D) Hatgaon

APPU-1

46

Z

रफ कार्य हेतु

SPACE FOR ROUGH WORK

001



रफ कार्य हेतु

SPACE FOR ROUGH WORK

6. प्रश्न संख्या 1 से 30 तक के प्रश्न बाल विकास एवं शिक्षण विज्ञान से सम्बन्धित हैं।
7. प्रश्न संख्या 31 से 60 तक के प्रश्न भाषा प्रथम — हिन्दी अथवा अंग्रेजी से सम्बन्धित हैं। इनमें से केवल एक भाषा के प्रश्न ही भाषा प्रथम के रूप में हल करने हैं। अभ्यर्थी आवेदन पत्र के अनुसार चयनित भाषा प्रथम के प्रश्न हल करें।
8. प्रश्न संख्या 61 से 90 तक के प्रश्न भाषा द्वितीय — हिन्दी अथवा अंग्रेजी अथवा संस्कृत अथवा उर्दू से सम्बन्धित हैं। इनमें से केवल एक भाषा के प्रश्न ही भाषा द्वितीय के रूप में हल करने हैं। अभ्यर्थी आवेदन पत्र के अनुसार चयनित द्वितीय भाषा के प्रश्न हल करें। ध्यान रहे कि चयनित कर ली गई भाषा प्रथम, भाषा द्वितीय के रूप में नहीं ली जायेगी।
9. प्रश्न संख्या 91 से 120 तक के प्रश्न गणित से सम्बन्धित हैं।
10. प्रश्न संख्या 121 से 150 तक के प्रश्न पर्यावरण अध्ययन से सम्बन्धित हैं।
11. रफ कार्य प्रश्न पुस्तिका के निर्दिष्ट स्थान पर किया जा सकता है।
12. प्रश्नों के हल करने में समय नष्ट न करें। यदि कोई प्रश्न न आता हो तो अगले प्रश्न पर जायें।
13. ओ०एम०आर० उत्तर पत्रक को मोड़ें नहीं और न ही किसी प्रकार से विकृत करें।
14. परीक्षा समाप्त होने पर ओ०एम०आर० उत्तर पत्रक को कक्ष निरीक्षक को अवश्य सौंप दें। अभ्यर्थियों को उत्तर पत्रक की कार्बन प्रति एवं प्रश्न पुस्तिका अपने साथ ले जाने की अनुमति है।

6. Question Nos. 1 to 30 are related to Child Development and Pedagogy.
7. Question Nos. 31 to 60 are related to First language — Hindi OR English. Candidate has to select the questions of only one language as the First language. Answer the questions of the language which the candidate selected as First language in his/her application form.
8. **Question Nos. 61 to 90 are related to Second language — Hindi OR English OR Sanskrit OR Urdu. Answer the questions of only one language which the candidate has selected as Second language in his/her Application form. Be careful that the language selected as First language cannot be taken as Second language.**
9. Question Nos. 91 to 120 are related to Mathematics.
10. Question Nos. 121 to 150 are related to Environmental Studies.
11. Rough Work can be done in specified space of the Question Booklet.
12. Do not waste time in solving the questions. If you cannot answer a question proceed to the next one.
13. Do not fold or damage the OMR answer sheet any way.
14. After examination submit your OMR answer sheet to the invigilator. Candidates are allowed to take away the carbon copy of OMR answer sheet and Question Booklet.